



Данную инструкцию для вас
предоставила компания **Крунз**

SINGER®

Inspiration™

6/12 stitches / *Строчек / pontos*

Sewing Machine
Швейная машина
Máquina de Costura

4206 / 4212



Instruction Book
Инструкция по эксплуатации
Manual de Instruções

SINGER®

Printed in Brazil
Отпечатано в Бразилии
Impresso no Brasil
Engl. / Rus. / Port.

Art.-nr. / Номер / Peça N.º.
360101-033 Rev.1

SINGER

® A registered trademark of the Singer Company Ltd. or its affiliates.
Copyright © 2007.

® Зарегистрированная торговая марка компании
Singer Company Ltd. или ее филиалов Авторское право © 2007

® Uma marca registrada da The Singer Company Ltd. ou suas afiliadas.
Copyright © 2007 Singer Sewing Machine Co., Ltd.

СОДЕРЖАНИЕ

1. Важные указания по технике безопасности	стр. 05
2. Знакомство с машиной	стр. 09
3. Настройка машины для различных видов строчек	стр. 16
4. Поднятие ручки для переноски	стр. 20
5. Подключение машины	стр. 20
6. Основы работы с машиной	стр. 22
Смена игл	
Снятие защелкивающихся прижимных лапок	
Одевание защелкивающихся прижимных лапок	
Смена привинчиваемой прижимной лапки/ножки	
Выдвижной столик	
Закрытие транспортера	
Натяжение нити	
Типы игл	
7. Заправка нити в машину	стр. 30
Намотка шпульки	
Установка и снятие шпульки	
Заправка нити в нитевдеватель	
Автоматический нитевдеватель	
Вывод шпульной нити	
8. Прямая строчка	стр. 41
9. Сметочная строчка	стр. 43
10. Зигзагообразная строчка	стр. 45
11. Пуговичные петли	стр. 47
12. Обметка	стр. 50
13. Эластичные строчки (только в модели 4212)	стр. 52
14. Потайная подрубочная строчка	стр. 55
15. Шитье двойной иглой	стр. 57
16. Уход за машиной	стр. 64
Чистка машины	
Снятие шпульного колпачка	
Смазка машины	
Таблица неисправностей	

Important Safety Instructions Важные указания по технике безопасности Importantes notas de segurança

1

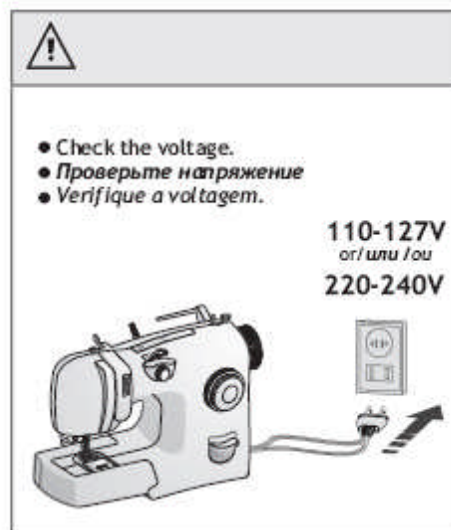

- For European Territories:
This Singer Sewing Machine was tested according to European norms and meets the requirements regarding electrical safety, radio interference and electromagnetic immunity. The conformity is documented with the mark **CE**.
(* Tested in 220-240V condition.
- Для европейских территорий
Данная швейная машина марки Зингер прошла испытания на соответствие европейским нормам и отвечает требованиям по электрической безопасности, радиопомехам и защищенности от электромагнитных помех. Соответствие нормам подтверждается знаком **CE**. (*) Испытания проходили при 220-240В.
- Para países europeus:
Esta máquina de costura Singer foi testada de acordo com as Normas Europeias e corresponde às directivas de segurança eléctrica, interferência de rádio e imunidade electromagnética. A conformidade está comprovada com a marca **CE**.
(* Testado para 220-240V

Dear Customer: We recommend that for future reference you record the serial number of your sewing machine in the space provided (below).

Уважаемый покупатель: Возможно, Вам в будущем потребуется серийный номер Вашей машины. Поэтому мы рекомендуем Вам записать его в отведенной для этого ниже рамочке.

Caro Consumidor: Para futura referência, recomendamos anotar o número de série de sua máquina de costura no espaço abaixo.

Важные указания по технике безопасности

1

КАК СНИЗИТЬ РИСК ВОЗНИКНОВЕНИЯ ПОЖАРА, ПОРАЖЕНИЯ ЭЛЕКТРИЧЕСКИМ ТОКОМ ИЛИ ТЕЛЕСНЫХ ПОВРЕЖДЕНИЙ. ПОЛЬЗУЯСЬ ЭЛЕКТРИЧЕСКИМИ ПРИБОРАМИ, ВСЕГДА СЛЕДУЕТ ПРИДЕРЖИВАТЬСЯ ОСНОВНЫХ ПРАВИЛ ТЕХНИКИ БЕЗОПАСНОСТИ, ВКЛЮЧАЯ СЛЕДУЮЩИЕ: ПЕРЕД ИСПОЛЬЗОВАНИЕМ ДАННОГО ПРИБОРА, ОБЯЗАТЕЛЬНО ПРОЧИТАЙТЕ ВСЕ УКАЗАНИЯ.

- Эта машина предназначена для бытового использования.
- ⚠ ● Данная машина должна быть всегда отключена, если она НЕ используется. Всегда вынимайте вилку машины из розетки перед чисткой или после использования.
- ⚠ ● Перед тем как включить машину, убедитесь в том, что напряжение в сети соответствует номинальному напряжению.
- Используйте машину только по назначению так, как описано в данном Руководстве. Используйте только специально рекомендованные принадлежности к машине.
- Всегда вынимайте вилку из розетки или выключайте машину при работах в районе иглы, таких как продевание нити в иглу, смена иглы, смена игольной пластинки, смена прижимной лапки или снятие шпульного колпачка и т.д.
- Всегда вынимайте вилку из розетки перед тем как открыть корпус, смазать машину или при любых других работах, указанных в данном Руководстве.
- Не тяните за шнур для того, чтобы вынуть вилку из розетки. Для того чтобы вынуть вилку из розетки, беритесь не за шнур, а за саму вилку.
- Не пытайтесь отрегулировать ремень мотора. Если требуется какая-либо регулировка, обратитесь в ближайший авторизованный Сервисный центр компании Зингер.
- Во избежание риска, если светодиодная лампа повреждена, ее должен заменять производитель или его агент по обслуживанию, или лицо, имеющее подобную квалификацию.
- Во время шитья не подставляйте пальцы к каким-либо движущимся деталям. С особой осторожностью избегайте травм, которые может нанести движущаяся игла.
- Во время шитья не натягивайте и не толкайте ткань с силой. Это может погнуть иглу, из-за чего она может сломаться.
- При работе с машиной всегда держите ее вентиляционные отверстия открытыми. Не давайте ворсу и пыли скапливаться в вентиляционных отверстиях машины и ножной педали управления.
- Не используйте машину в помещениях, где используются аэрозоли (спреи) или кислород.
- Машина не предназначена для использования без присмотра маленькими детьми или нездоровыми людьми.
- Во избежание риска, если шнур электропитания поврежден, его должен заменять производитель или его агент по обслуживанию, или лицо, имеющее подобную квалификацию.
- Не используйте машину вне помещений.
- Не используйте гнутые иглы.
- Всегда используйте соответствующую игольную пластинку. Использование неправильной игольной пластинки может привести к поломке иглы.
- Оставляя машину без присмотра, выключайте ее или отключайте от сети.

СОХРАНИТЕ ЭТО РУКОВОДСТВО.

Getting to know your machine
Знакомство с машиной
Conhecendo sua máquina

2

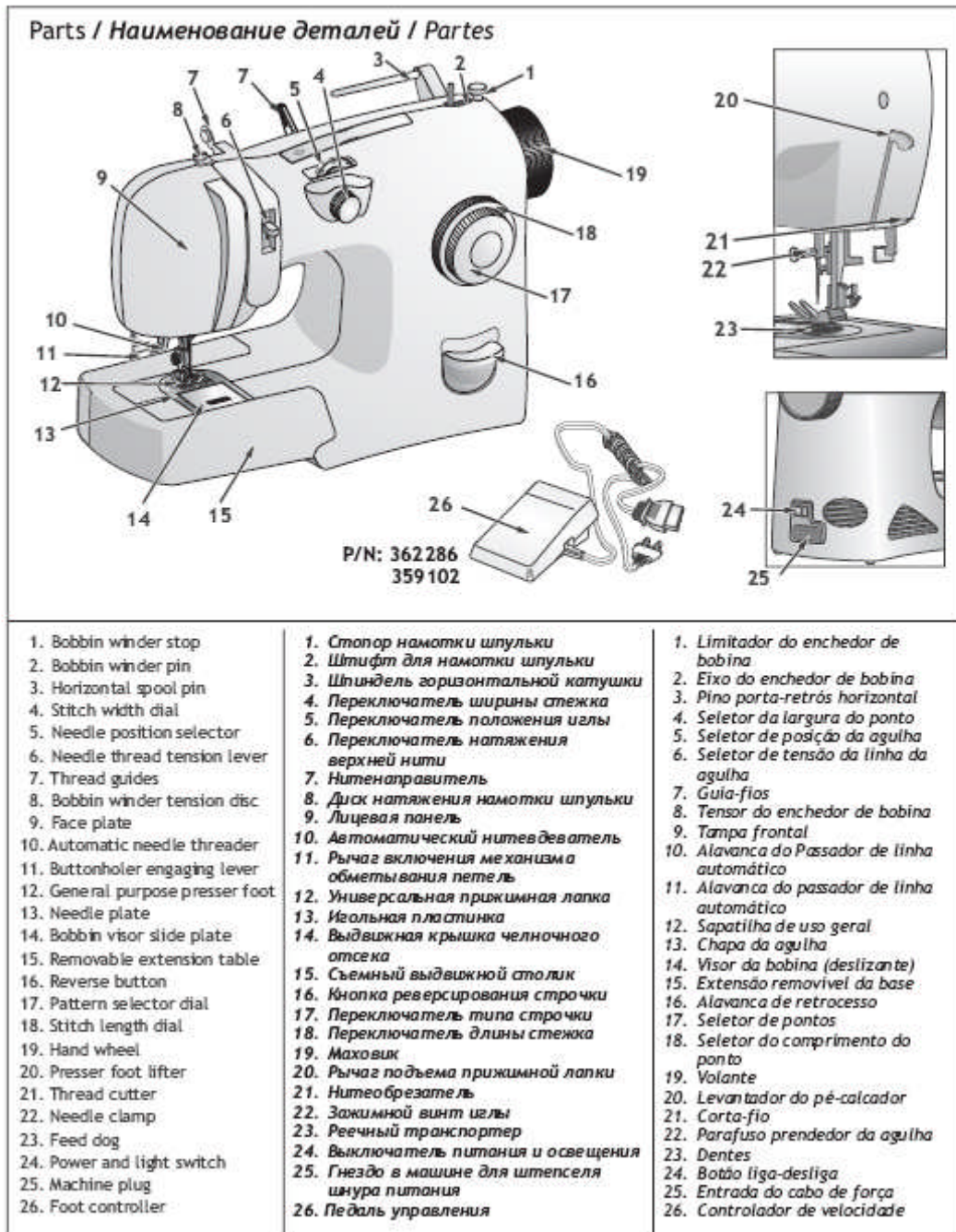

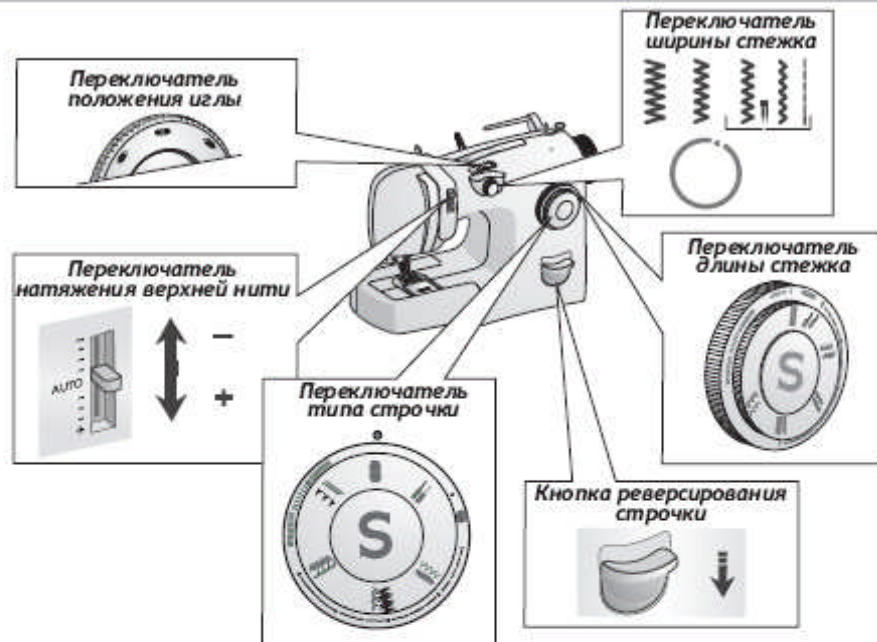

Переключатель положения иглы: Из центрального положения игла может быть сдвинута в положение справа или слева. Это удобно при вшивании молнии или шнура, а также для отделочного шва.

Переключатель натяжения верхней нити: Этот регулятор определяет натяжение верхней нити при ее прохождении через детали машины. Обычно регулятор стоит в положении АВТО.

Переключатель типа строчки: Поворотом этого переключателя вы выбираете тип строчки, например, Прямая строчка или Фестонная строчка. Поверните переключатель так, чтобы желаемый тип строчки совпал с небольшой красной точкой на корпусе машины. Типы строчек сгруппированы по два. Переключатель типа строчки будет проворачиваться легче, если Переключатель ширины стежка установлен в положение «прямая». Поворачивая переключатель типа строчки, всегда проверяйте, чтобы игла находилась в наивысшем положении.

Переключатель ширины стежка: Этот переключатель служит для регулировки ширины стежка. Если переключатель повернут влево, стежок становится шире. Если переключатель повернут вправо, стежок не имеет ширины и становится прямым.













Переключатель длины стежка: этот переключатель служит для регулировки того, насколько близко друг к другу расположены стежки или насколько они отстоят друг от друга. Длина стежка «5» означает, что стежки расположены дальше друг от друга. При уменьшении показателя стежки становятся ближе друг к другу. Когда переключатель находится в положении, стежки находят друг на друга. Для ЭЛАСТИЧНЫХ стежков в модели 4212 переключатель длины стежка следует установить в положение ||| ● |||||.

Кнопка реверсирования строчки: В начале и в конце каждого шва рекомендуется нажимать кнопку реверсирования строчки, чтобы усилить шов за счет прострочки в обратную сторону.

Getting to know your machine
Знакомство с машиной
Conhecendo sua máquina

2

Accessories / Принадлежности / Acessórios

600028		General sewing presser foot (Found on machine) Ножка Прижимная лапка для обычного шитья (установлена на машине) Sapatilha de uso geral (está na máquina)	
358120		Buttonhole presser foot Прижимная лапка для обметывания петель Sapatilha para pregar botões	
357990		Blind hem presser foot Прижимная лапка для потайной подрубочной строчки Sapatilha para ponto invisível	
357992		Zipper presser foot Прижимная лапка для молний Sapatilha para pregar ziperes	
(Large) 179967 (Большой) (Grande) (Small) 507664 (малый) (Pequena)		Spool pin holders Колпачки шпинделя катушки Premdedor de carretel e retrós	
313117		Feed cover plate Пластика, закрывающая транспортеры Placa de cobertura dos dentes	
353364		Needle pack Набор игл Cartela de agulhas	
359838		Bobbin (3 units) (*) Шпулька (3 штуки) Bobinas (3 unidades)	
IMPORTANT: This machine uses only the special bobbin (359838900) by Singer. These bobbins are one way insertion. ВАЖНО: На этой машине могут использоваться только специальные шпульки (359838900) компании Зингер. Эти шпульки вставляются только одной стороной. IMPORTANTE: Esta máquina usa somente as bobinas especiais (359838900) Singer. As bobinas são inseridas em um só sentido.			
546358		Lint brush for cleaning Щеточка для чистки от ворса Pincel para limpeza	
444813		Vertical Spool pin Катушечная ось Pino porta-retrós	
360137		Fabric guide Направляющая линейка для ткани Guia de tecido	

























Note: To acquire optional accessories check with a Singer retailer.













Примечание: Если Вам необходимы дополнительные принадлежности, обращайтесь в различные магазины продуктов компании Зингер.

Nota: Para adquirir acessórios opcionais, consulte um revendedor Singer.

3

Настройка машины для различных видов строчек

Модель 4212		Длина стежка	Натяжение нити	Ширина стежка	Прижимная лапка	Применение
	Прямая строчка	0.5 → 5.0	Авто		Лапка для обычного шитья	Обычное шитье
	Прямая эластичная строчка	0.5 → 5.0	Авто		Лапка для обычного шитья	Открытые растительные швы
	Зигзагообразная строчка	0.5 → 5.0	Авто		Лапка для обычного шитья	Эластичное шитье и вышивка
	Потайная подрубная строчка	1.5 → 2.5	Авто		Лапка для обычного шитья	Обычно особо прочное шитье
	Наклонная обметочная строчка (легал)	0.5 → 5.0	Авто		Лапка для обычного шитья	Отделочные подрубные швы
	Мульти-зигзагообразная строчка	0.5 → 5.0	Авто		Лапка для обычного шитья	Салфетеры и курточные вставки
	Строчка «елочка»	0.5 → 5.0	Авто		Лапка для обычного шитья	Ремонт с прастрочкой
	Обметочная строчка	0.5 → 5.0	Авто		Лапка для обычного шитья	Сшивание и обметывание
	Обметочная эластичная строчка	0.5 → 5.0	Авто		Лапка для обычного шитья	Швы в трикотажных и эластичных тканях
	Строчка «полумесец»	0.5 → 5.0	Авто		Лапка для обычного шитья	Специальные и обметочные швы
	Строчка «е-орнамент»	0.5 → 5.0	Авто		Лапка для обычного шитья	Декоративная строчка
					Лапка для обычного шитья	Декоративная строчка

Модель 4206		Длина стежка	Натяжение нити	Ширина стежка	Прижимная лапка	Применение
	Прямая строчка	0.5 → 5.0	Авто		Лапка для обычного шитья	Обычное шитье
	Зигзагообразная строчка	0.5 → 5.0	Авто		Лапка для обычного шитья	Декоративно-эластичное шитье
	Потайная подрубная строчка	1.5 → 2.5	Авто		Лапка для обычного шитья	Отделочная подрубка
	Многоступенчатая зигзагообразная строчка	0.5 → 5.0	Авто		Лапка для обычного шитья	Фигурная строчка и шпалка
	Обметочная строчка	0.5 → 5.0	Авто		Лапка для обычного шитья	Сшивание и обметывание
	Строчка «полумесец»	0.5 → 5.0	Авто		Лапка для обычного шитья	Декоративная строчка

Настройка машины для различных видов строчек

3

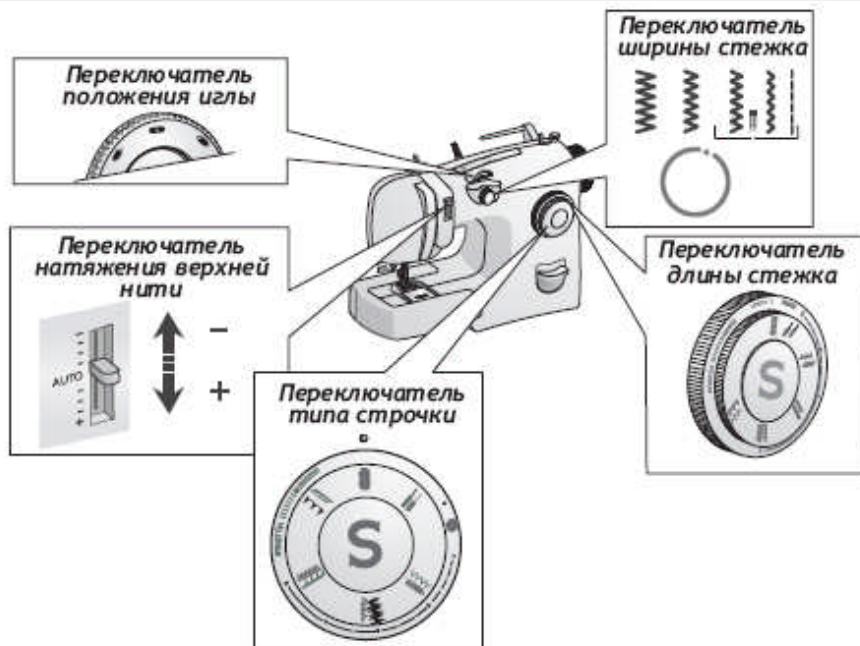

ВАЖНО: Для того, чтобы обеспечить правильное формирование стежка, в модели 4212 для всех ЭЛАСТИЧНЫХ строчек всегда устанавливайте Переключатель длины стежка в положение || | ● || | | | |.



Переключатель типа строчки
в модели 4206



Переключатель типа строчки
в модели 4212

ВАЖНО: Переключатель типа строчки проворачивается легче, если Переключатель ширины стежка установлен в положение Прямая строчка и игла находится в наивысшем положении.

4 Lifting the Carrying Handle Поднятие ручки для переноски Levantando a alça de transporte

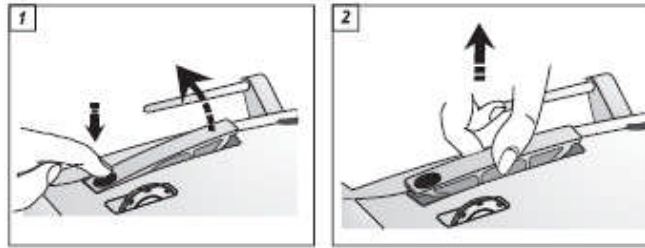

5 Connecting the machine Подключение машины Ligando a máquina

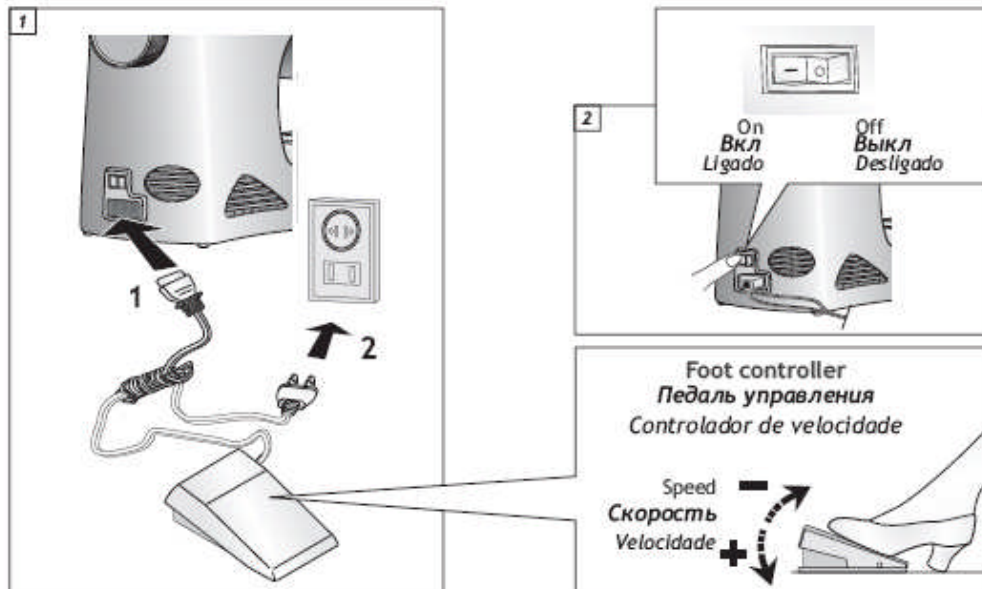

6 Machine basics Оснoвы работы с машиной Funcionamento básico da máquina

Changing needles / Смена иглы / Trocando a agulha

Use only SINGER needles

Используйте исключительно иглы производства компании Зингер

Utilize somente agulhas SINGER

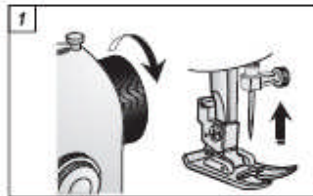

Turn handwheel counter clockwise you until the needle is in the highest position.

Поверните маховик против часовой стрелки на себя, пока игла не встанет в н аивысшее положение.

Gire o volante em sua direção até que a agulha esteja em sua posição mais alta.

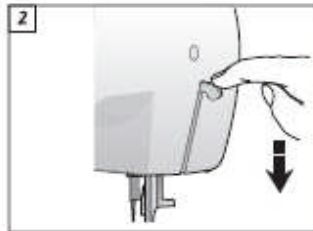

Lower presser foot.

Опустите прижимную лапку.

Abaixe o pé-calçador.

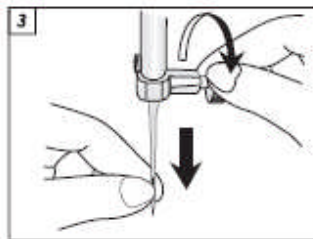

Loosen thumb screw and remove needle.

Ослабьте винт и снимите иглу.

Afrouxe o parafuso fixador da agulha e remova-a.

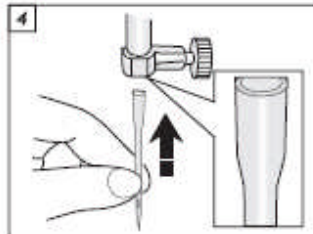

To replace the needle, place flat side of the needle to the back, and push needle all the way up.

Для того, чтобы вставить иглу, поверните ее плоской стороной назад и просуньте иглу вверх до упора.

Para trocar a agulha, vire a parte chata da agulha para trás e introduza a nova agulha tanto quanto possível.

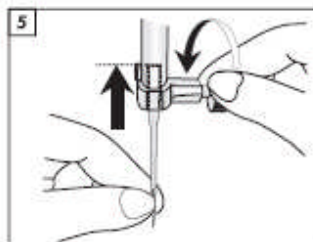

Tighten thumb screw.

Закрутите винт.

Aperte firmemente o parafuso.

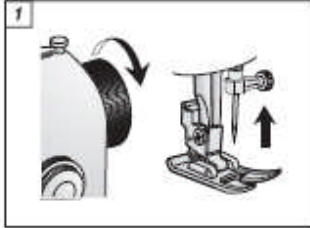
Changing snap-on presser foot**Снятие прижимной лапки****Trocando a sapatilha**

Turn handwheel counter clockwise you until the needle is in the highest position.

Поверните маховик против часовой стрелки на себя, пока игла не встанет в н аивысшее положение.

Gire o volante em sua direção até que a agulha esteja em sua posição mais alta.

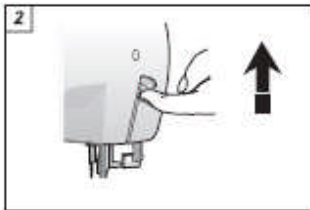

Raise presser foot.

Поднимите прижимную лапку.

Levante o pé-calçador

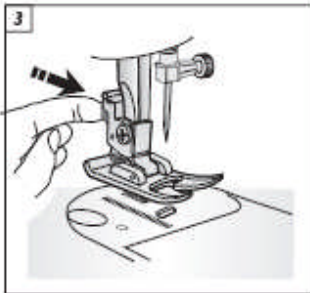

Press up from under the presser foot.

Нажмите кнопку снятия прижимной лапки вперед, и лапка снимется.

Pressione a sapatilha de baixo para cima

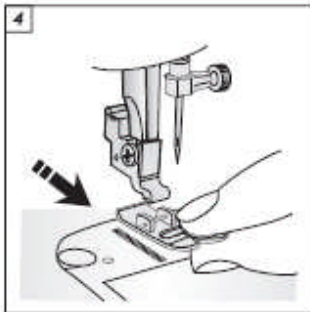

Remove foot.

Уберите лапку.

Retire a sapatilha

6 Machine basics Основы работы с машиной Funcionamento básico da máquina

Attaching presser feet
Одевание прижимной лапки
Colocando a sapatilha



Turn handwheel counter clockwise you until the needle is in the highest position.

Поверните маховик против часовой стрелки на себя, пока игла не встанет в н аивысшее положение.

Gire o volante em sua direção até que a agulha esteja em sua posição mais alta.



Raise presser foot lifter.

Поднимите рычаг подъема прижимной лапки.

Levante o pé-calçador



Align the foot under the presser foot holder/shank.

Разместите лапку под держателем лапки/ножкой.

Coloque a sapatilha alinhada e sob o pé-calçador.

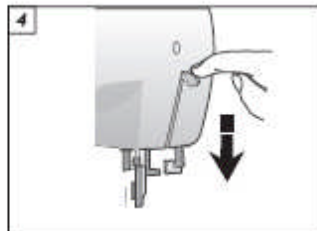

Lower presser foot lifter.

Опустите рычаг подъема прижимной лапки.

Abaixe o pé-calçador

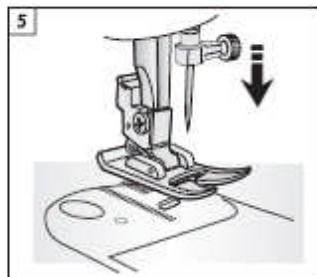

Press foot snap into place.

Прижимная лапка встанет на место.

Encaixe a sapatilha.

Machine basics Основы работы с машиной Funcionamento básico da máquina

6

Changing screw-on presser foot or shank

Смена привинчивающейся прижимной лапки/ножки

Trocando o pé-calçador



Turn handwheel counter clockwise you until the needle is in the highest position.

Поверните маховик против часовой стрелки на себя, пока игла не встанет в н аивысшее положение.

Gire o volante em sua direção até que a agulha esteja em sua posição mais alta.



Raise presser foot lifter.

Поднимите рычаг подъема прижимной лапки.

Levante o pé-calçador.

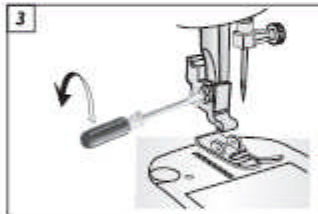

Using the screwdriver, turn the screw counter-clockwise to loosen presser foot screw.

При помощи отвертки поверните винт против часовой стрелки, чтобы открутить его.

Usando a chave de fenda, gire o parafuso no sentido anti-horário para soltar o pé-calçador.

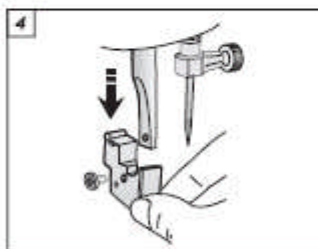

Remove presser foot screw, presser foot and foot holder/shank.

Снимите винт прижимной лапки, прижимную лапку и держатель лапки/ножку.

Retire o pé-calçador e a sapatilha.

To attach a screw-on presser foot or shank:

Align the presser foot holder and presser foot screw with the opening in the presser bar. Tighten the screw clockwise.

Для того, чтобы одеть привинчивающуюся прижимную лапку/ножку: Совместите держатель прижимной лапки и винт прижимной лапки с отверстием в прижимном стержне. Закрутите винт по часовой стрелке.

Para colocar o pé-calçador e a sapatilha, coloque ambos com a abertura voltada para a barra de pressão. Encaixe e aperte o parafuso.

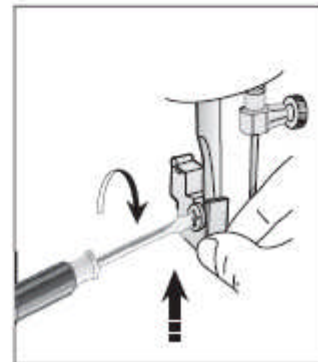

6 Machine basics Основы работы с машиной Funcionamento básico da máquina

Removing and replacing the extension table

Снятие и одевание выдвижного столика

Retirando e colocando a extensão da base

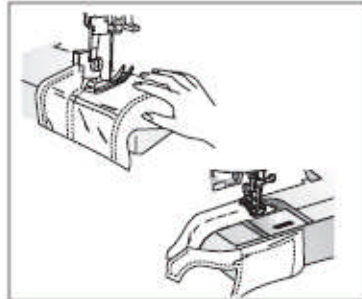
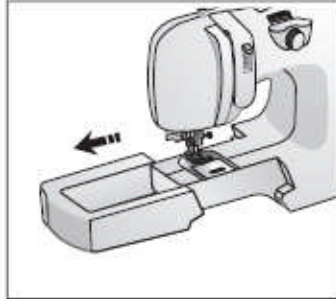

To remove, pull extension table to the left.

Чтобы снять выдвижной столик, потяните его влево.

Para retirar, deslize a extensão da base para esquerda

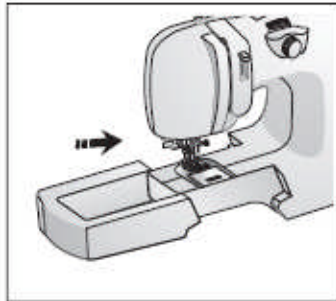

To attach, slide extension table to the right.

Чтобы одеть, подвиньте выдвижной столик вправо.

Para colocar, deslize a extensão da base para direita



Press down, locking into place.

Нажмите, чтобы закрепить его на месте.

Pressione para baixo, travando no lugar.

Covering the feed dogs / *Закрытие транспортера / Isolando os dentes*

The feed dogs control the movement of the fabric that is being sewn. They should be uncovered for all general sewing purposes and covered for darning, embroidery and monogramming. When the feed dogs are covered, you must manually move the fabric. The feed dogs are located under the presser foot.

Зубчатые гребенки транспортера автоматически регулируют движение прострачиваемой ткани. Для большинства видов шитья закрывать транспортеры не нужно. Для определенных видов шитья, напр., штопки, вышивания или выполнения монограмм, транспортеры должны быть закрыты. Когда транспортеры закрыты, ткань Вы должны двигать самостоятельно. Гребенки транспортера расположены под прижимной лапкой.

Os dentes fazem o tecido deslizar melhor durante a costura.

Deve estar levantado para costuras gerais e abaixado para pregar botões, cerzir, bordar e caminho sem fim. Quando os dentes estão abaixados, você deve mover manualmente o tecido. Os dentes ficam sob o pé-calçador.

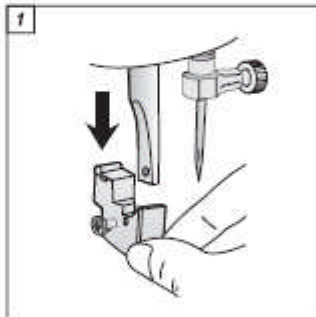

Unscrew the presser foot shank, and remove it along with the foot. It is easier to attach and remove the feed cover plate when the foot and shank are removed.

Открутите ножку и снимите ее вместе с прижимной лапкой. Установить и снять пластинку, закрывающую транспортеры, проще, если прижимная лапка и ножка сняты.

Desparafuse o pé-calçador e remova junto com a sapatilha. É mais fácil colocar e retirar a cobertura dos dentes quando o pé e a sapatilha são retirados.

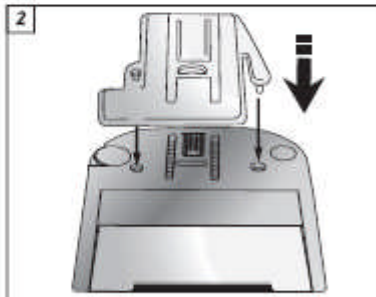

Cover the feed dogs with the clear feed cover plate by aligning the cover with the openings on the bobbin visor. Press in place.

Установите пластинку, закрывающую транспортеры, на игольную пластинку, совместите с отверстиями выдвижной крышки челночного отсека и задвиньте ее на место.

Posicione a cobertura sobre a chapa da agulha, pressionado os pinos dentro dos furos.

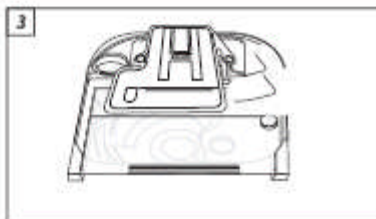

To remove the feed cover plate, slide finger nail under the cover and push up.

Чтобы снять пластинку, закрывающую транспортеры, подденьте ее ногтем и приподнимите.







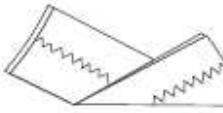

Para retirar a cobertura dos dentes, abra o visor da bobina, levante a parte frontal e retire-a.

6 Machine basics Оснoвы работы с машиной Funcionamento básico da máquina

Adjusting thread
tension

**Регулировка
натяжения нити**

*Ajustando a tensão
da linha*

Straight stitch Прямая строчка Costura reta	Zig-zag Зигзагообразная строчка Zigzag	Tension Напряжение Tensão
Balanced stitch Сбалансированная строчка Correto		
		
Not enough tension: loose stitch Недостаточное натяжение: обвисшая строчка Pouca tensão: Pontos soltos		Correction Исправление Correção
		
Too much tension: puckered Слишком сильное натяжение: сморщенность Muita tensão: Franzido		Correction Исправление Correção
		

For basic sewing with standard thread, the tension lever will normally remain at the AUTO setting. However, the tension can be tightened or loosened to compensate for decorative stitches, decorative threads, speciality fabrics or certain sewing techniques.

Для обычного шитья стандартной нитью, рычаг натяжения нити обычно находится в положении АВТО. Тем не менее натяжение может быть усилено или ослаблено, чтобы компенсировать свойства декоративные стежки, декоративные нити, специальные ткани.

Para costura básica com linha comum, o seletor de tensão permanece normalmente em AUTO. Entretanto, a tensão pode ser apertada ou afrouxada (pouca ou demasiada) para balancear pontos decorativos, tecidos especiais ou determinadas técnicas de costura.

Machine basics Основы работы с машиной Funcionamento básico da máquina

6

Fabric, thread and needle table

Use only original Singer needles

Таблица тканей, нитей и игл

Используйте только оригинальные иглы Зингер

Tabela de tecidos, linhas e agulhas

Use somente agulhas originais Singer.

Fabric (according to the weight) Ткань (по массе) Tecido (segundo seu peso)				Thread Нить Linha			Needles Иглы Agulhas	
							Type Тип	Size Размер Tamanho
Light-weight Легкая Peso leve	batiste, chiffon, crepe, silk	Батист Шифон Креп Шелк	cambrala, chiffon, crepe, seda	Cotton-wrapped polyester or 100% polyester or mercerized # 60*	Армированный хлопок полиэстер или 100% полиэстер или мерсеризованная №60*	Poliéster+algodão, ou 100 % Poliéster ou mercerizada 60*	2020	11 / 80
Medium-weight Средняя Peso médio	linen, percale, piqué, muslin, velvet, micro-fiber	Лен Перкаль Пике Муслин Вельвет Микро-фибра	linho, percal, piqué, casimira, veludo, micro-fibra	Cotton-wrapped polyester or 100% polyester or mercerized # 50*	Армированный хлопок полиэстер или 100% полиэстер или мерсеризованная №50*	Poliéster+algodão, ou 100 % Poliéster ou mercerizada 50*	2020	14 / 90
Medium heavy Средне-тяжелая Pesados	gabardine, tweed, canvas, duck, denim, gingham	Габардин Твид Брезент Парусина Джинса Гинем	gabardine, tweed, brit, sarja, cotelê	Cotton-wrapped polyester or 100% polyester or mercerized # 40*	Армированный хлопок полиэстер или 100% полиэстер или мерсеризованная №40*	Poliéster+algodão, ou 100 % Poliéster ou mercerizada 40*	2020	16 / 100
Knits Трикотаж Malhas	single knits, double knits, jersey, tricot	Однородные трикотаж Двойные трикотаж Джерси Трико	malhas fechadas, malhas duplas, tricô	Cotton-wrapped polyester or 100% polyester or nylon	Армированный хлопок полиэстер или 100% полиэстер или нейлон	Poliéster+algodão, ou 100 % Poliéster ou nylon	Ball point С закругленным концом Ponta Esférica 2045	11 / 80 14 / 90 16 / 100 18 / 110

* Not recommended on stretch fabrics.

* Не рекомендуется для эластичных тканей

* Não recomendadas para tecidos elásticos.

Always use SINGER needles for best results.

Change the needle regularly (approximately after sewing two to three projects). Damaged fabric and poorly formed stitches are usually caused by a bent, blunt or burred needle. The above chart will assist in finding the correct needle for the type and weight of your fabric.

Для получения наилучших результатов, всегда используйте иглы производства компании Зингер.

Регулярно меняйте иглы (приблизительно после выполнения двух-трех крупных работ). Поврежденная ткань и несформированные стежки обычно являются результатом того, что игла погнута, затупилась или имеет заусенцы. Вышеприведенная таблица поможет Вам подобрать необходимую иглу в зависимости от типа и массы вашей ткани.

Sempre use agulhas Singer para melhores resultados.

Troque a agulha regularmente (aproximadamente após dois ou três projetos de costura). Tecidos deformados e pontos mal formados são causados geralmente por uma agulha curvada, sem corte ou com rebarbas. A tabela acima ajudará a encontrar a agulha correta para o tipo e o peso de seu tecido.

7 Threading the machine

Заправка нити в машину

Passando a linha na máquina

Winding the bobbin
Намотка шпульки
 Enchendo a bobina

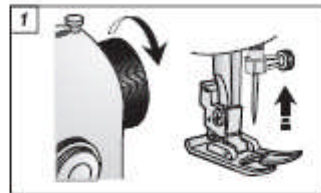

Turn handwheel counter clockwise you until the needle is in the highest position.

Поверните маховик против часовой стрелки на себя, пока игла не встанет в н аивысшее положение.

Gire o volante em sua direção até que a agulha esteja em sua posição mais alta.



Raise presser foot lifter.

Поднимите рычаг подъема прижимной лапки

Levante o pé-calçador

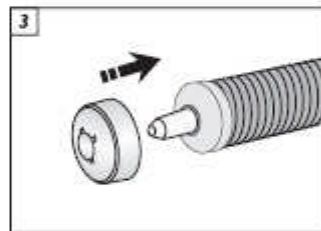

Slide thread onto horizontal spool pin. Secure thread in place with either the large or small spool pin holder, depending on the size of your thread spool.

Наденьте катушку с ниткой на горизонтальный шпиндель.

Закрепите катушку с ниткой большим или малым колпачком шпинделя в зависимости от размера катушки.

Coloque o carretel de linha no pino porta-carretel horizontal.

Prenda com o prendedor de carretel ou prendedor de retrós, dependendo do tamanho de seu carretel de linha.

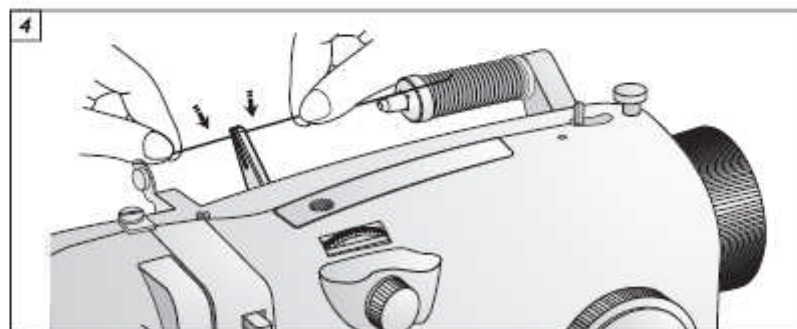

Pull the thread from the spool, hold firmly over the first thread guide. Then push the thread down, snapping it into the thread guide.

Потяните нить с катушки и придержите ее над первым нитенаправителем. Потом потяните нить вниз и введите ее в нитенаправитель.

Puxe a linha do carretel, segure firme e passe no primeiro guia-fio.

Threading the machine

Заправка нити в машину

Passando a linha na máquina

7

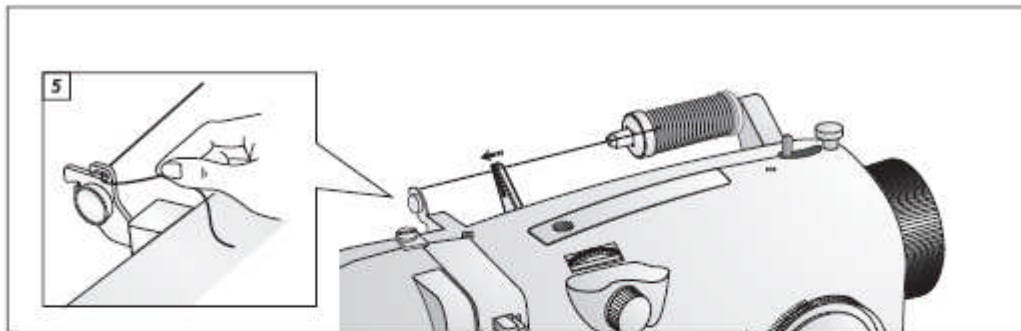

Pull thread out from the spool through the second thread guide.

Вытяните нить с катушки и проденьте ее через второй нитенаправитель.
Puxe a linha e passe pelo segundo guia-fio.

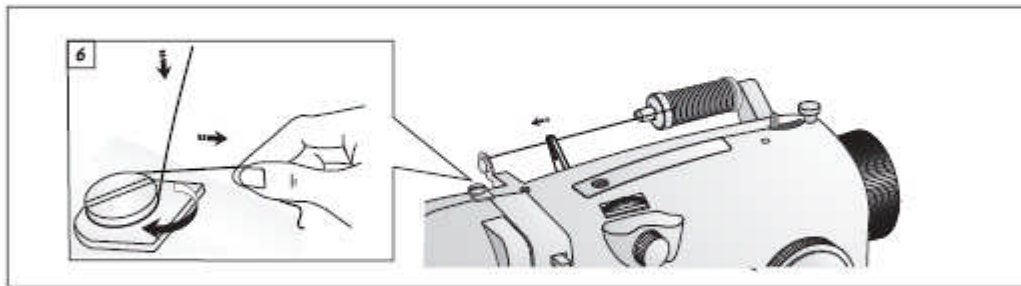

Place the thread to the right of the Bobbin winder disc, then swing the bobbin thread to the left going under and around the disc, pulling the thread toward the Bobbin winder.

Проведите нить справа от диска намотки шпульки, потом поверните нить шпульки влево, обведя ее под диском, и протяните нить в сторону механизма намотки шпульки.

Enrole a linha no sentido horário ao redor do tensor do enchedor de bobina.



Pull the thread through the hole in the bobbin as shown, leaving a 4" tail.

Протяните нить через отверстие одно из отверстий в шпульке, как показано на рисунке, и оставьте конец длиной около 10см.

Passa a linha pelo pequeno furo da bobina, de dentro para fora uns 10 cm.

7 Threading the machine Заправка нити в машину Passando a linha na máquina



Push the bobbin on to the Bobbin winder pin.

Наденьте шпульку на Шпиндель намотки шпульки.

Coloque a bobina no eixo do enchedor de bobina.

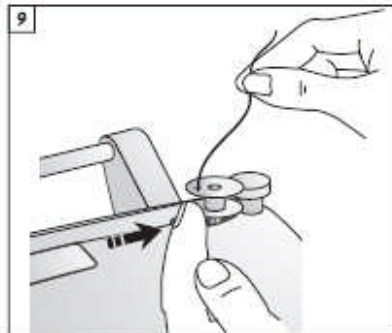

Push the bobbin winder pin to the far right position.

Отведите шпиндель намотки шпульки в крайнее правое положение.

Empurre a bobina para direita.

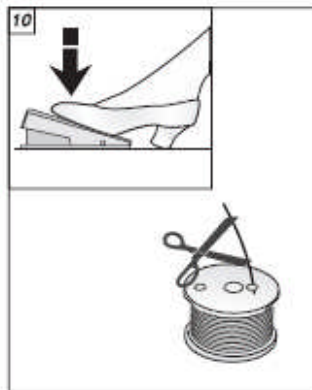

Hold the thread tail and step on the foot controller. The needle will not move but the Bobbin winder will turn, winding the bobbin. After the thread has wound around the bobbin 10 times, cut the thread tail. Then continue winding the bobbin until it is full.

Держите конец нити и начните строчить наступите на педаль управления. Игла двигаться не будет, а механизм намотки шпульки будет вращаться и наматывать нить на шпульку. После того, как нить обернется вокруг шпульки 10 раз, обрежьте конец нити. Потом продолжайте наматывать шпульку, пока она не заполнится.

Segurando a ponta da linha da bobina para cima, ligue a máquina e acione o pedal. A agulha não se moverá, mas a bobina irá girar. Depois de 10 voltas, corte a linha perto do furo. Continue enchendo a bobina até o fim.

Threading the machine **7**

Заправка нити в машину

Passando a linha na máquina

Inserting the bobbin and removing the bobbin (Use only SINGER #359838900 bobbins)

Установка и снятие шпульки (Используйте только шпульки компании ЗИНГЕР №359838900)

Colocando y retirando a bobina (Use somente bobinas SINGER 359838900)

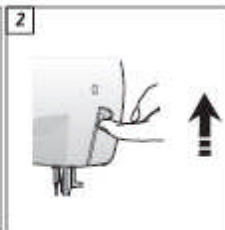
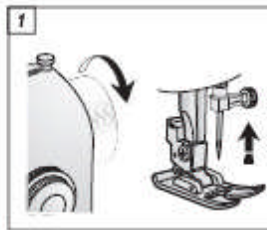

Turn handwheel counter clockwise you until the needle is in the highest position.

Raise presser foot lifter.

Поверните маховик против часовой стрелки на себя, пока игла не встанет в наивысшее положение.

Поднимите рычаг подъема прижимной Лапки.

Gire o volante em sua direção até que a agulha esteja em sua posição mais alta. Levante o pé-calcador.



Pull the bobbin visor slide plate forward to open bobbin area.

Потяните прозрачную выдвижную крышку челночного отсека на себя, чтобы открыть челночный отсек.

Puxe o visor da bobina para a frente.

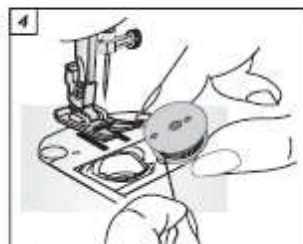

IMPORTANT: Place bobbin into case with the two holes on the bobbin facing up. The bobbin thread should rotate counter-clockwise as it comes off the bobbin. The bobbin should lay flush within the bobbin case.

ВАЖНО: Поместите шпульку в колпачок так, чтобы два отверстия в шпульке смотрели вверх. Шпульная нить должна разматываться со шпульки против часовой стрелки. Шпулька в шпульном колпачке должна располагаться заподлицо.

IMPORTANTE: Coloque a bobina com os dois furos para cima. A linha da bobina deve girar no sentido anti-horário, de fora para dentro. A bobina deve ser colocada dentro da caixa da bobina.

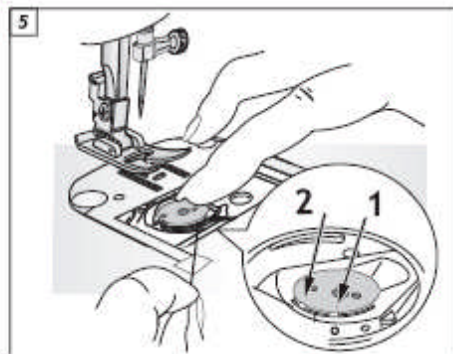
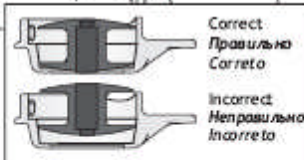

Pull thread into groove (1) of the bobbin case. Then swing thread to the back pulling it over the groove (2), then pull the thread to the back of the machine.

Протяните нить через щель (1) в шпульном колпачке. Потом протяните нить обратно через щель (2) и вытяните нить в сторону задней части машины.

Segurando a bobina, passe a linha pelas ranhuras (1 e 2) e depois puxe para trás da máquina.

7 Threading the machine Заправка нити в машину Passando a linha na máquina

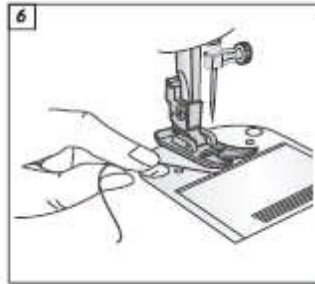

Close bobbin visor slide plate, leaving a 6" thread tail.

Закройте прозрачную выдвижную крышку челночного отсека, оставив конец нити длиной около 15 см.

Feche o visor da bobina e puxe a linha uns 15 cm.

Removing the bobbin / Вытаскивание шпульки / Retirando a bobina

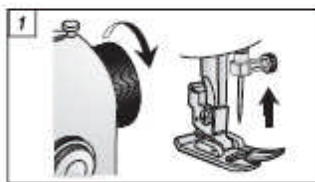

Turn handwheel counter clockwise you until the needle is in the highest position.

Поверните маховик против часовой стрелки на себя, пока игла не встанет в н аивысшее положение.

Gire o volante em sua direção até que a agulha esteja em sua posição mais alta.



Raise presser foot lifter.

Поднимите рычаг подъема прижимной лапки.

Levante o pé-calçador.

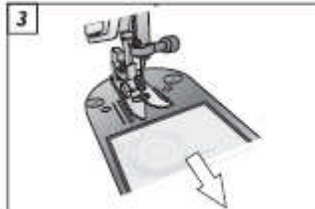

Pull the clear bobbin slide plate forward to open bobbin area.

Потяните прозрачную выдвижную крышку челночного отсека на себя, чтобы открыть челночный отсек.

Puxe o visor da bobina para a frente.

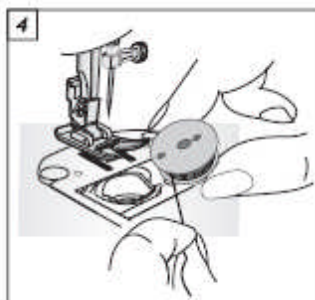

Using your fingernail, remove bobbin from bobbin case.

Поддев ногтем шпульку, выньте ее из шпульного колпачка.

Retire a bobina da caixa de bobina.

Threading the machine

Заправка нити в машину

Passando a linha na máquina

7

Threading the machine / Заправка нити в машину / Passando a linha na máquina



Turn handwheel counter clockwise you until the needle is in the highest position.

Поверните маховик против часовой стрелки на себя, пока игла не встанет в н аивысшее положение.

Gire o volante em sua direção até que a agulha esteja em sua posição mais alta.



Raise presser foot lifter.

Поднимите рычаг подъема прижимной лапки.

Levante o pé-calçador.

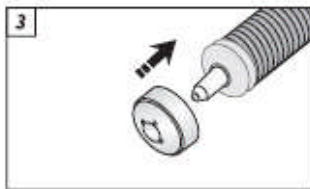

Slide thread onto horizontal spool pin. Secure thread in place with either the large or small spool pin holder, depending on the size of your thread spool.

Наденьте катушку с ниткой на горизонтальный шпиндель. Закрепите катушку с ниткой большим или малым колпачком шпинделя в зависимости от размера катушки.

Coloque o carretel de linha no pino porta-carretel horizontal. Prenda com o prendedor de carretel ou prendedor de atrás, dependendo do tamanho de seu carretel de linha.

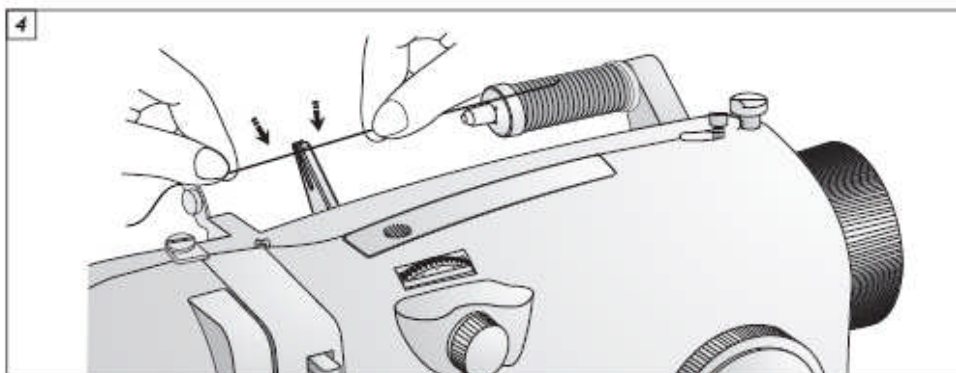

Pull the thread from the spool, hold firmly over the first thread guide. Then push the thread down, snapping it into the thread guide.

Потяните нить с катушки и придержите над первым нитенаправителем.

Потом потяните нить вниз и введите ее в нитенаправитель.

Puxe a linha do carretel, segure firme e passe no primeiro guia-fio.

7 Threading the machine Заправка нити в машину Passando a linha na máquina

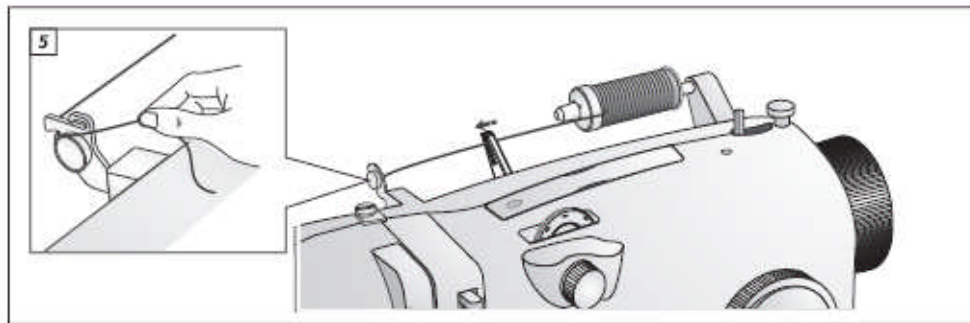

Pull thread out from the spool through the second thread guide.

Вытяните нить с катушки и проведите ее через второй нитенаправитель.

Puxe a linha e passe pelo segundo guia-fio.

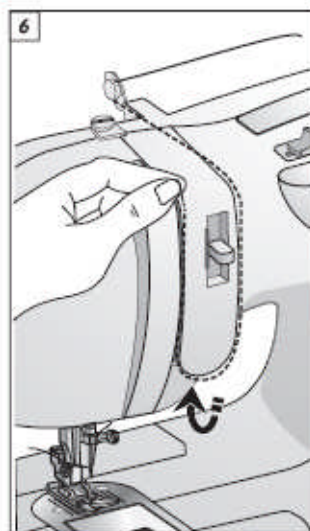

Firmly hold the thread close to the spool with your right hand, then holding the thread-end in your left hand, follow the thread guides. The thread should be taut as it goes through the guides.

Придержите нить возле катушки правой рукой и затем, держа конец нити в левой руке, проведите нить через нитенаправители. Проходя через нитенаправители, нить должна быть натянута.

Segure firme a linha e passe em volta do tensor, de maneira que fique entre os discos tensionadores.

7 Threading the machine Заправка нити в машину Passando a linha na máquina

Raising the bobbin thread Вывод шпульной нити Puxando a linha da bobina



Raise presser foot lifter.

Поднимите рычаг подъема прижимной лапки.
Levante o pé-calçador



Hold needle thread loosely with your left hand. Turn the handwheel toward you with your right hand, first lowering the needle and continuing until the needle comes to its highest position.

Держите верхнюю нить левой рукой, не натягивая ее. Правой рукой проверните маховик на себя, сначала опустив иглу и затем продолжая вращать маховик, пока игла не встанет в наивысшее положение

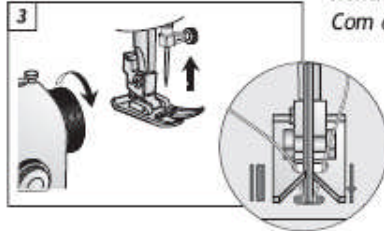

Com a mão esquerda segure a linha da agulha. Gire o volante em sua direção fazendo a agulha desça através do furo da chapa de agulha. Continue girando o volante até que a agulha volte para cima da chapa.

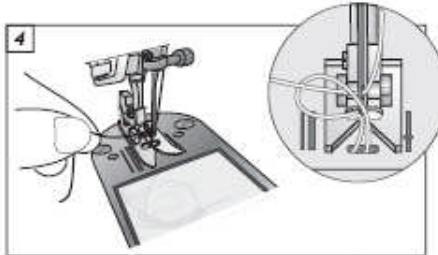

Lightly pull up the needle thread, and pick up the bobbin thread which will appear through the needle plate slot. Then pull both threads to the back of the machine, leaving a 6" thread tail.

Слегка потяните верхнюю нить и возьмите шпульную нить, которая появится через отверстие в игольной пластинке. Затем потяните обе нити назад, оставляя концы длиной около 15 см.

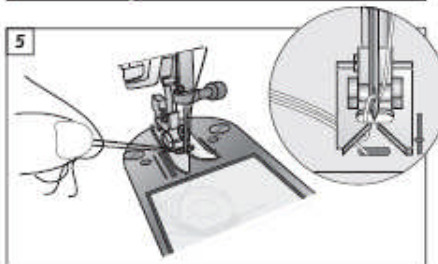

Em seguida puxe levemente a linha da agulha. Ela deve trazer para cima a linha da bobina em forma de laço. Puxe a linha da agulha para o lado esquerdo, através da abertura da sapatilha. Puxe as duas linhas para trás da máquina uns 15 cm.

7 Threading the machine

Заправка нити в машину

Passando a linha na máquina

Automatic Needle Threader

Автоматический нитевдеватель

Passador Automático de Linha

To use the Automatic needle threader; thread the machine, stopping at the needle, and set the machine as follows:

Для использования Автоматического нитевдевателя, заправьте нить в машину, остановив иглу, и настройте машину следующим образом:

Para usar o passador de linha automático, passe a linha na máquina, pare na agulha e siga as seguintes instruções:

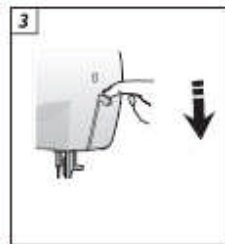
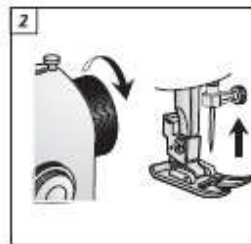
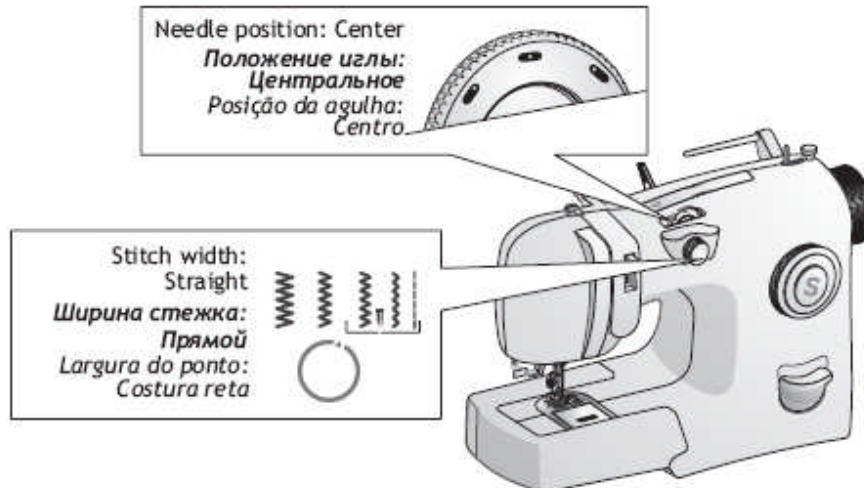

Turn handwheel counter clockwise you until the needle is in the highest position.

Lower the presser foot lifter.

Поверните маховик против часовой стрелки на себя, пока игла не встанет в нивысшее положение.

Opустите рычаг подъема прижимной лапки.

Gire o volante em sua direção até que a agulha esteja em sua posição mais alta.

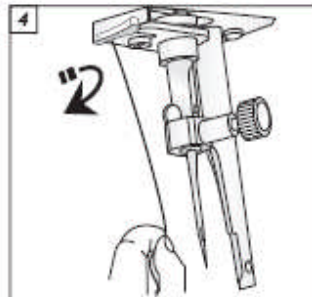

Pull thread to the left.

Протяните нить влево.

Puxe a linha para a esquerda.

Threading the machine Заправка нити в машину Passando a linha na máquina **7**

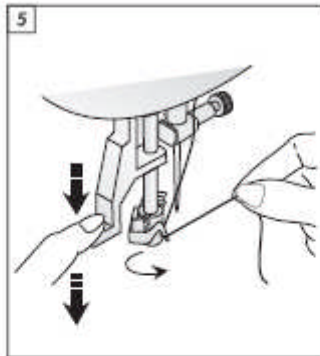

Pull the Automatic needle threader lever down, and place the thread as illustrated.

Потяните рычаг Автоматического нитевдевателя вниз и разместите нить, как показано на рисунке.

Empurre o passador de linha automático para baixo e passe a linha pelo guia conforme a ilustração.

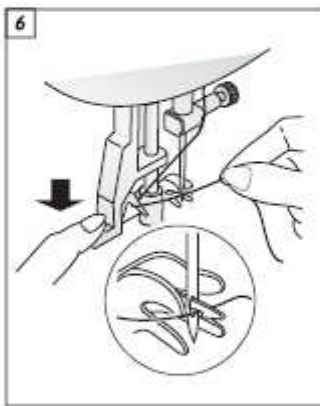

Pull the automatic needle threader down until the wire hook passes through the needle's eye. Guide the thread into hooked end and pull the thread upward.

Опускайте автоматический нитевдеватель, пока проволочный крючок не пройдет в ушко иглы. Проденьте нить через крючок на конце и потяните нить вверх.

Empurre o passador de linha automático para baixo até que o gancho passe através do furo da agulha. Insira a linha na ranhura do gancho e segure-a suavemente para cima.

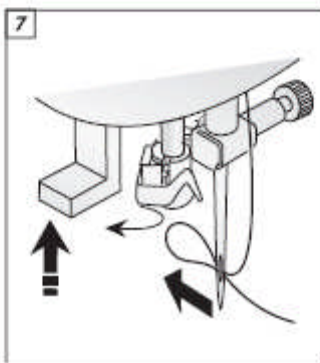

Release the threader lever and thread simultaneously, and needle will be threaded automatically.

Одновременно отпустите рычаг нитевдевателя и нить. Нить будет продета в иглу автоматически.

Solte suavemente a alavanca do passador e a linha será enfiada pelo furo da agulha automaticamente.

Straight Stitching
Прямая строчка
Costura reta **8**

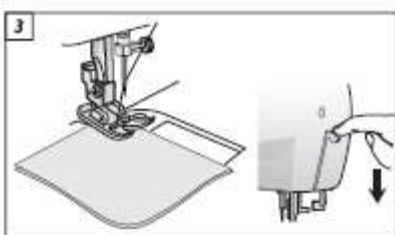
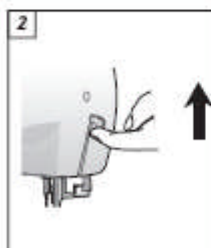
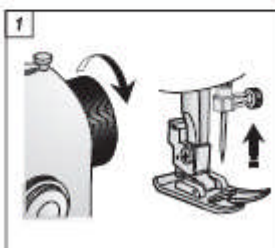
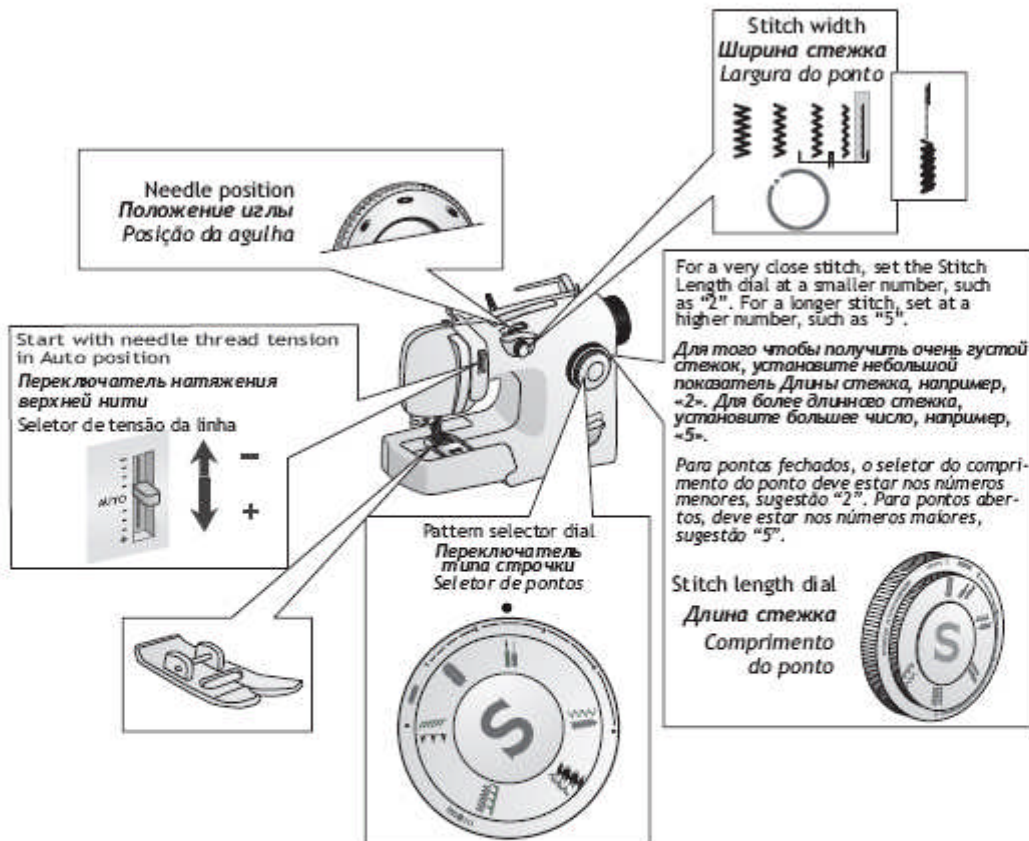

Turn handwheel counter clockwise you until the needle is in the highest position.

Raise presser foot lifter and slide fabric under the presser foot.

Поверните маховик против часовой стрелки на себя, пока игла не встанет в нивысшее положение.

Поднимите рычаг подъема прижимной лапки и вставьте ткань под прижимную лапку.

Gire o volante em sua direção até que a agulha esteja em sua posição mais alta.

Levante o pé-calçador.

Lower the presser foot.

Опустите прижимную лапку.

Abaixe o pé-calçador.

For a very close stitdh, set the Stitch Length dial at a smaller number, such as "2". For a longer stitch, set at a higher number, such as "5".

Для того чтобы получить очень густой стежок, установите небольшой показатель Длины стежка, например, "2". Для более длинного стежка, установите большее число, например, "5".

Para pontos fechados, o seletor do comprimento do ponto deve estar nos números menores, sugestão "2". Para pontos abertos, deve estar nos números maiores, sugestão "5".

Stitch length dial
Длина стежка
Comprimento do ponto



8 Straight Stitching

Прямая строчка

Costura reta

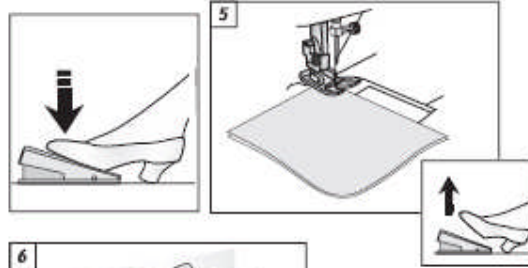

Begin sewing.
Sew 5-6 stitches, then stop.
*Начните шить.
Сделайте 5-6 стежков и остановитесь.
Comece a costurar.
Costure 5 ou 6 pontos e pare.*

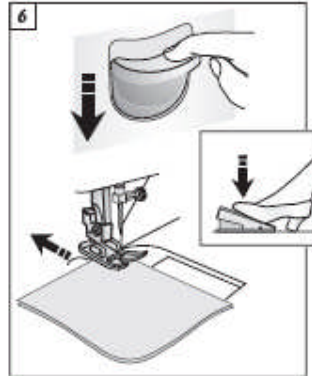

Hold the reverse button down, and sew.
The machine will sew in reverse, reinforcing the stitching. Sew 5-6 stitches then release the reverse button.
*Опустите кнопку реверсирования строчки и шейте. Машина будет строчить в обратном направлении, закрепляя строчку. Сделайте 5-6 стежков и отпустите кнопку реверсирования строчки.
Pressione a alavanca de retrocesso e costure. A máquina irá fazer costura reversa, reforçando a costura.
Costure 5 ou 6 pontos, então solte a alavanca de retrocesso.*

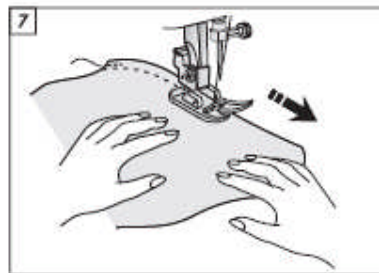

Continue sewing. At the end, reinforce the stitching by pushing the reverse dial again.
*Продолжайте шить. В конце закрепите строчку, вновь нажав на кнопку реверсирования строчки.
Continue costurando normalmente. No final, reforçe a costura empurrando a alavanca de retrocesso novamente.*



Turn handwheel counter clockwise you until the needle is in the highest position, raise the presser foot lifter and slide fabric from under the presser foot.
Поверните маховик против часовой стрелки на себя, пока игла не встанет в н аивысшее положение, поднимите рычаг подъема прижимной лапки и выньте ткань из-под прижимной лапки.



Gire o volante em sua direção, até que a agulha esteja em sua posição mais alta, levante o pé-calçador e retire o tecido.

Basting

Сметочная строчка

Alinhavo

9

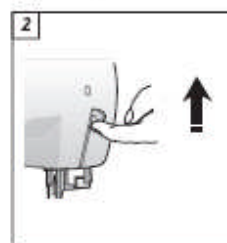
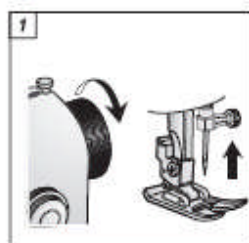
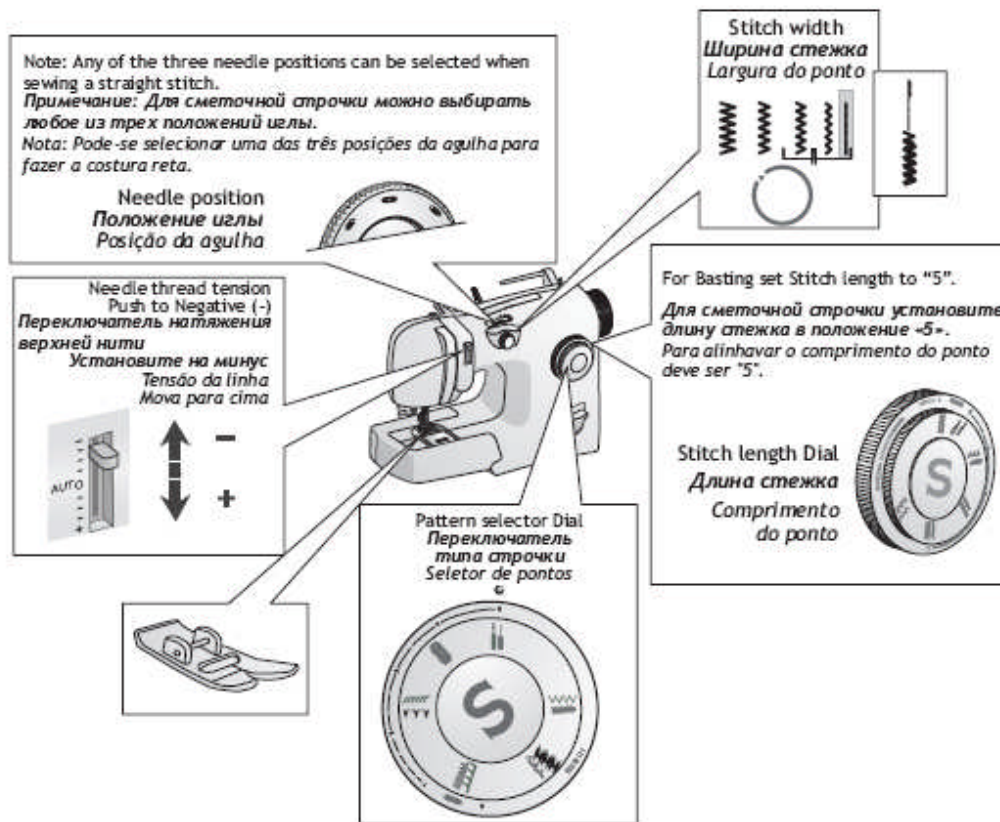

Turn handwheel counter clockwise you until the needle is in the highest position.

Raise presser foot lifter and slide fabric under the presser foot.

Поверните маховик против часовой стрелки на себя, пока игла не встанет в наивысшее положение.

Поднимите рычаг подъема прижимной лапки и вставьте ткань под прижимную лапку.

Gire o volante em sua direção até que a agulha esteja em sua posição mais alta.

Levante o pé-calçador.

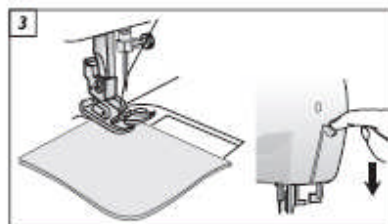

Lower the presser foot.

Опустите прижимную лапку.

Abaixe o pé-calçador.

9 Basting

Сметочная строчка

Alinhavo

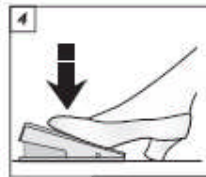

Sew
Шейте.
Costure.

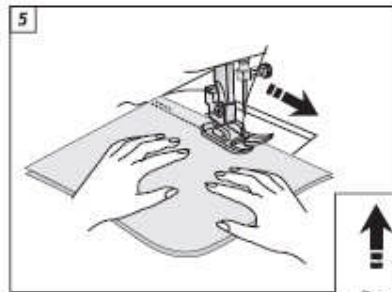

Continue sewing until finished.
Продолжайте шить, пока не закончите.
Continue costurando até o final.

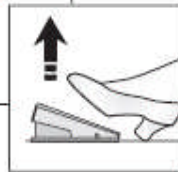

Turn handwheel counter clockwise you until the needle is in the highest position.

Поверните маховик против часовой стрелки на себя, пока игла не встанет в н аивысшее положение.

Gire o volante em sua direção até que a agulha esteja em sua posição mais alta.

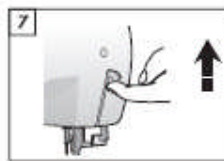

Raise presser foot lifter and slide fabric from under the presser foot. The stitch is very loose and can easily be pulled out.

Поднимите рычаг подъема прижимной лапки и выньте ткань из-под прижимной лапки. Строчка очень слабая, и нить можно легко вытянуть.

Levante o pé-calçador e retire o tecido. O ponto fica bem frouxo e a linha pode ser removida facilmente.



Zig-zag Stitching Зигзагообразная строчка Costura ziguezague

10

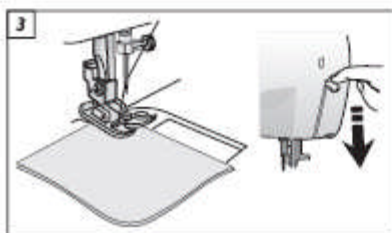
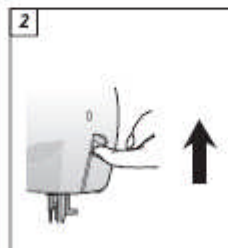
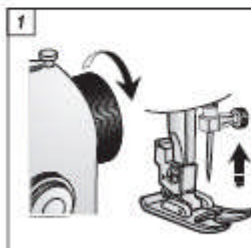
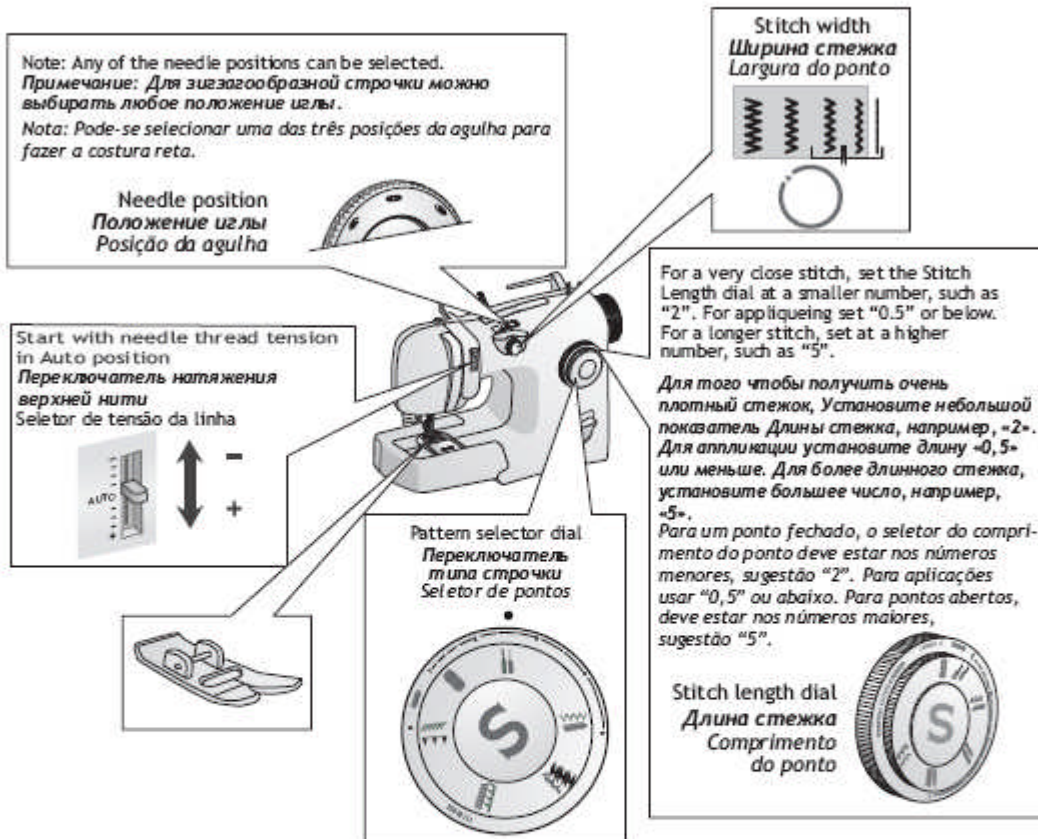

Turn handwheel counter clockwise you until the needle is in the highest position.

Raise presser foot lifter and slide fabric under the presser foot.

Поверните маховик против часовой стрелки на себя, пока игла не встанет в наивысшее положение.

Поднимите рычаг подъема прижимной лапки и вставьте ткань под прижимную лапку.

Gire o volante em sua direção até que a agulha esteja em sua posição mais alta.

Levante o pé-calçador e coloque o tecido embaixo.

Lower the presser foot.

Опустите прижимную лапку.

Abaixe o pé-calçador.

10

Zig-zag Stitching
Зигзагообразная строчка
Costura ziguezague

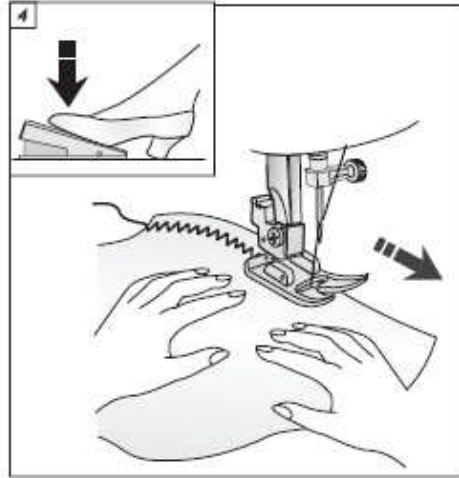

Sew.
Шейте.
Costure.



When finished, turn handwheel counter clockwise until the needle is in the highest position.

По окончании Поверните маховик против часовой стрелки на себя, пока игла не встанет в н аивысшее положение.

Gire o volante em sua direção até que a agulha esteja em sua posição mais alta.



Raise presser foot lifter and slide fabric from under the presser foot.

Поднимите рычаг подъема прижимной лапки и выньте ткань из-под прижимной лапки.

Levante o pé-calçador e retire o tecido.

Buttonholes Пуговичная петля за один прогон Caseados de um passo

11

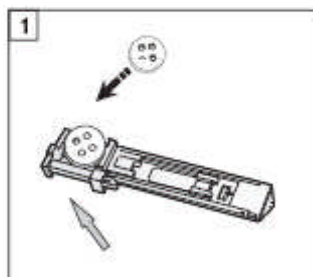
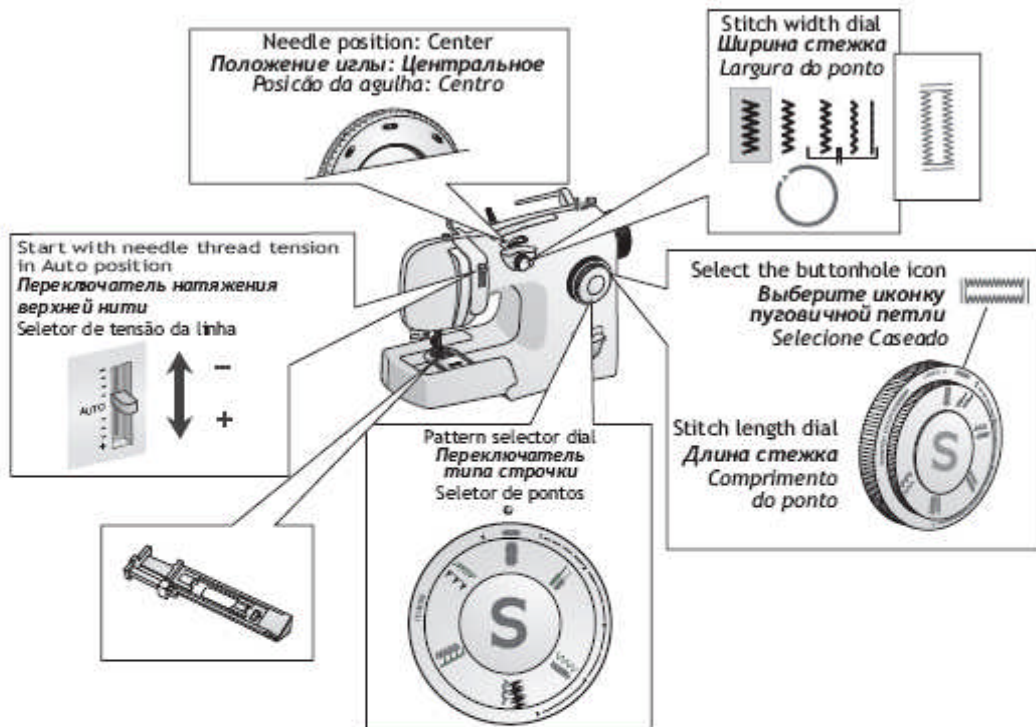

Slide buttonholer open and insert the button.
The buttonhole cutting space will be sewn to match the size of the button.

Откройте лапку для обметывания петель и вставьте пуговицу. Размер прострачиваемой пуговичной петли будет соответствовать размеру пуговицы.

Coloque o botão que você vai usar no compartimento limitador da sapatilha. Ele determinará o comprimento da casa.

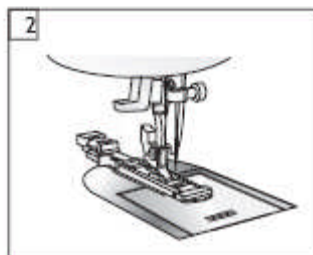

Snap on the buttonhole foot with end holding the button to the back. Slide fabric under foot and lower presser foot.

Оденьте лапку для обметывания петель, повернув край с пуговицей от себя. Протяните ткань под лапку и опустите прижимную лапку.

Monte a sapatilha na máquina, com o botão para trás.

11 Buttonholes one-step

Пуговичная петля за один прогон

Caseados de um passo

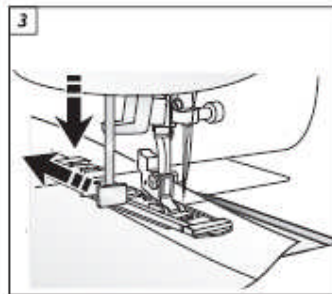

Gently pull the buttonhole engaging lever down and push it to the back.

Осторожно опустите рычаг включения механизма обметывания петель вниз и протолкните его вперед.

Abaixe totalmente a alavanca do caseador e empurre-a suavemente para trás.

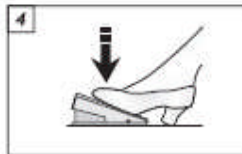

Make a practice buttonhole on a scrap of the fabric you are using. Use an interfacing or stabilizer between the two fabric layers. Sew.

Сделайте пробную петлю на обрезке используемой Вами ткани. Используйте прокладочный материал между двумя слоями ткани. Начинайте строчить.

Faça uma casa no tecido que você irá usar. Use este retalho para balancear o caseado. Costure.

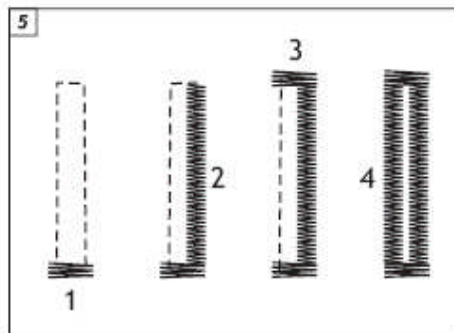

The buttonhole will be sewn in this order. Take your foot off of the foot controller and stop sewing after the step #4 (left side of the buttonhole) is completed.

Пуговичная петля прострачивается в таком порядке. Уберите ногу с педали управления и прекратите шить после завершения шага 4 (левая сторона петли).

A casa será feita na seqüência de 1 a 4 automaticamente, como mostra a ilustração, terminando do lado esquerdo.

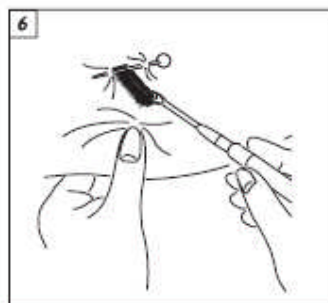

Open the buttonhole.

Разрежьте петлю.

Abra a casa.

Balancing the buttonhole
 Регулировка пуговичной петли
 Balanceamento do caseado

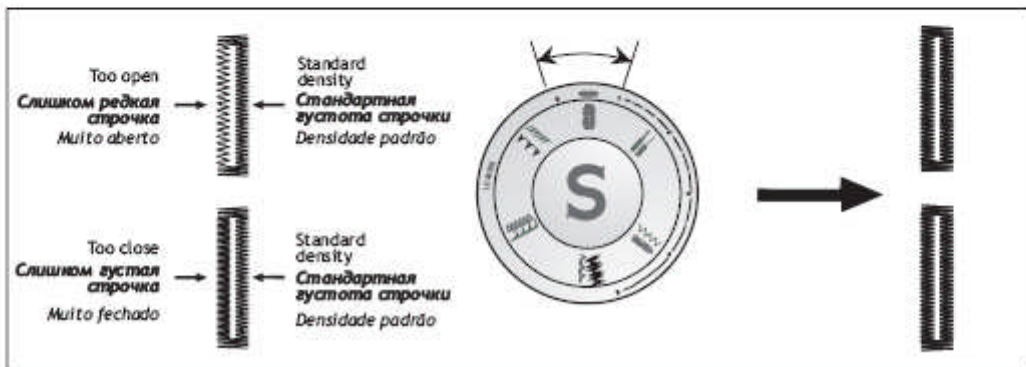
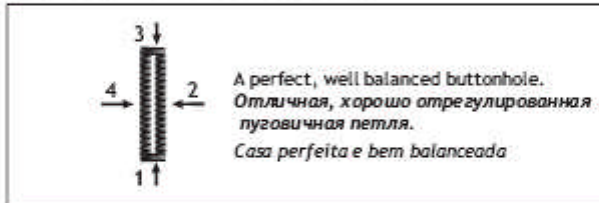

12 Overedging a seam or edge

Обметка шва или края

Ponto tipo overloque

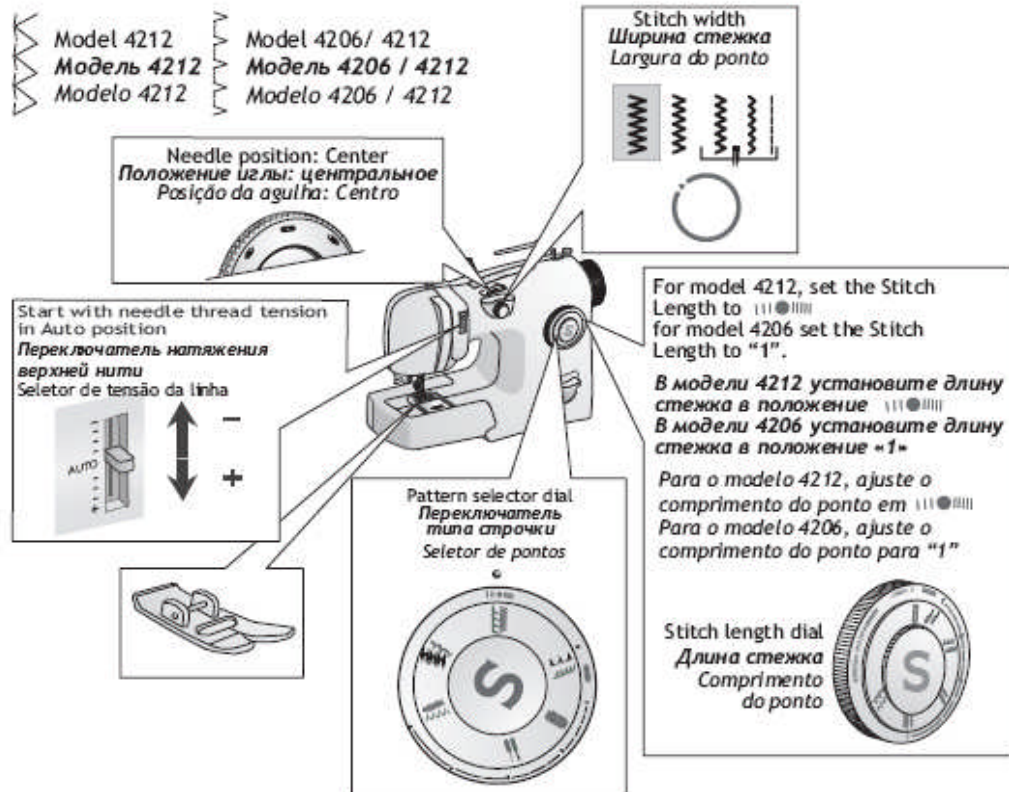

1 Turn handwheel counter clockwise you until the needle is in the highest position.

Поверните маховик против часовой стрелки на себя, пока игла не встанет в н аивысшее положение.

Gire o volante em sua direção até que a agulha esteja em sua posição mais alta.



2 Raise presser foot lifter and slide fabric under the presser foot.

Поднимите рычаг подъема прижимной лапки и вставьте ткань под прижимную лапку.

Levante o pé-calçador e coloque o tecido embaixo.

Overedging a seam or edge
Обметка шва или края
Ponto tipo overloque

12

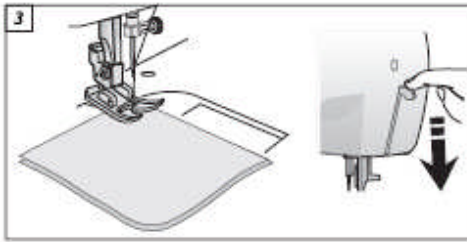

Lower the presser foot.
Опустите прижимную лапку.
Abaixe o pé-calçador

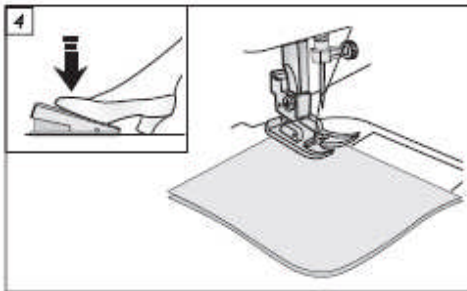

Sew, guiding the fabric so that the stitch forms on the edge of the fabric.
Шейте, направляя ткань так, чтобы строчка образовывалась на краю ткани.
Costure. Guie o tecido, de forma que o ponto fique na borda.

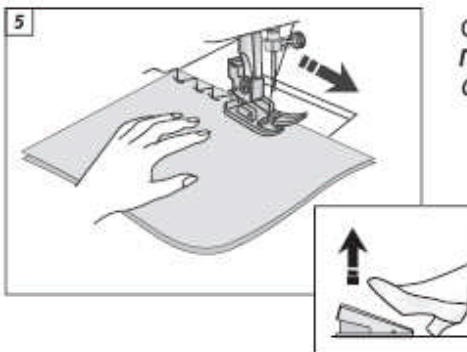

Continue sewing until finished.
Продолжайте шить, пока не закончите.
Continue costurando até terminar.

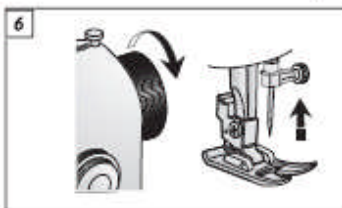

Turn handwheel counter clockwise you until the needle is in the highest position.
Поверните маховик против часовой стрелки на себя, пока игла не встанет в н аивысшее положение.
Gire o volante em sua direção até que a agulha esteja em sua posição mais alta.

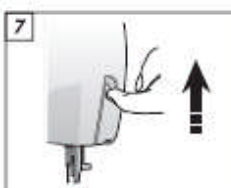

Raise presser foot lifter and slide fabric from under the presser foot.
Поднимите рычаг подъема прижимной лапки и выньте ткань из-под прижимной лапки.
Levante o pé-calçador e retire o tecido.

13

Stretch Stitches (only found on model 4212)
Эластичные строчки (только в модели 4212)
Pontos flexíveis (somente para o modelo 4212)

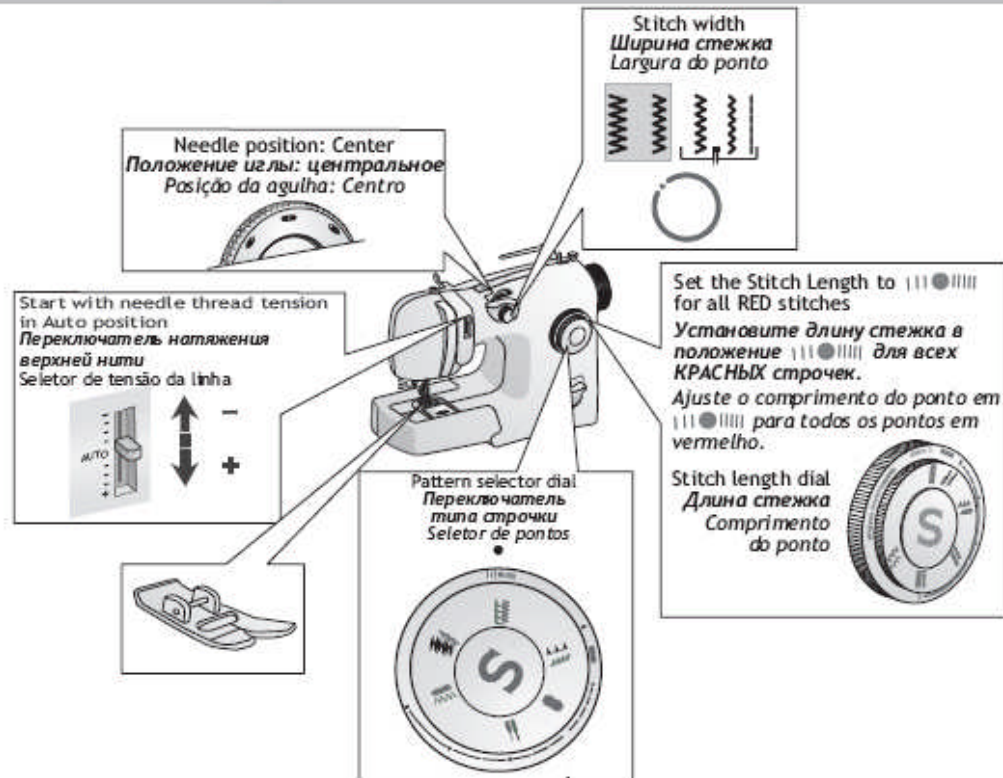

The RED/Stretch stitches on the pattern selector dial are stretch stitches. They can be sewn on fabrics that have stretch, or can be used as decorative stitch on almost any type of fabric.

КРАСНЫЕ/Эластичные строчки на Переключателе типа строчки - это эластичные строчки. Они могут использоваться на растягивающихся тканях или использоваться в декоративных целях почти на любых видах тканей.

Os pontos em vermelho no seletor são os pontos flexíveis. Eles podem ser costurados em tecidos elásticos (malhas), ou usados como pontos decorativos em vários tipos de tecidos.



1 Turn handwheel counter clockwise you until the needle is in the highest position.

Поверните маховик против часовой стрелки на себя, пока игла не встанет в н аивысшее положение.

Gire o volante em sua direção até que a agulha esteja em sua posição mais alta.



2 Raise presser foot lifter and slide fabric under the presser foot.

Поднимите рычаг подъема прижимной лапки и вставьте ткань под прижимную лапку.

Levante o pé-calçador e coloque o tecido embaixo.

Stretch Stitches Эластичные строчки Pontos flexíveis

13

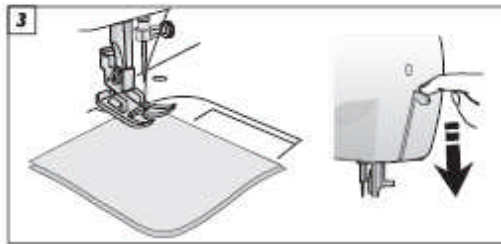

Lower the presser foot.
Опустите прижимную лапку.
Abaixe o pé-calçador

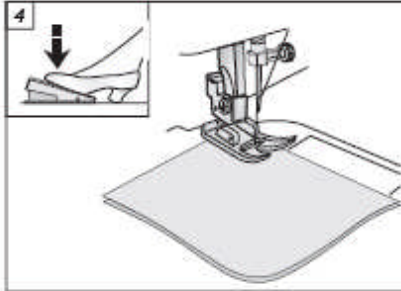

Sew, allowing the machine to feed the fabric.
Stretch stitches have a forward/backward motion.
Шейте, позволяя машине подавать ткань. При эластичной строчке ткань двигается вперед/назад.
Costure. Os pontos flexíveis têm movimento de um lado para outro.

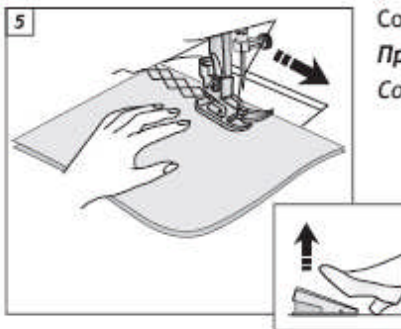

Continue sewing until finished.
Продолжайте шить, пока не закончите.
Continue costurando até terminar.

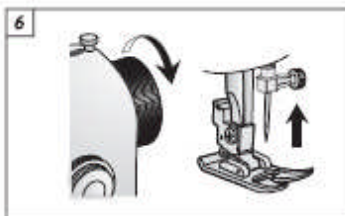

Turn handwheel counter clockwise until the needle is in the highest position.
Поверните маховик против часовой стрелки на себя, пока игла не встанет в н аивысшее положение.
Gire o volante em sua direção até que a agulha esteja em sua posição mais alta.

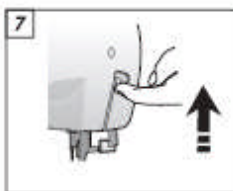

Raise presser foot lifter and slide fabric under the presser foot.
Поднимите рычаг подъема прижимной лапки и вставьте ткань под прижимную лапку.
Levante o pé-calçador e retire o tecido.

13

Adjusting Stretch Stitches Настройка эластичной строчки Ajustando os pontos flexíveis



Stretch stitches are stitches with a forward and reverse motion. For best results place a stabilizer under the fabric to assist in proper stitch formation. Always sew a test on a scrap of the fabric that you are using.

Эластичная строчка может растягиваться и сжиматься. Для достижения наилучших результатов, подложите под ткань стабилизатор, чтобы стежки формировались правильно. Всегда проделывайте пробную строчку на обрезке используемой ткани.

Os pontos flexíveis são pontos com movimento reverso. Para um melhor resultado, faça um teste utilizando 2 retalhos do tecido a ser usado.

Correct
Правильно
Correto



Too close
Слишком
близко
Muito fechado



Correct by turning the Stitch length selector dial to the right.

Исправьте, повернув
Переключатель длины стежка
вправо.

Correção: Girar o seletor de comprimento do ponto para a direita.



Too open
Слишком
далеко
Muito aberto



Correct by turning the Stitch length selector dial to the left.

Исправьте, повернув
Переключатель длины стежка
влево.

Correção: Girar o seletor de comprimento do ponto para a esquerda.





Blind hem stitch Потайная подрубочная строчка Ponto invisível

14

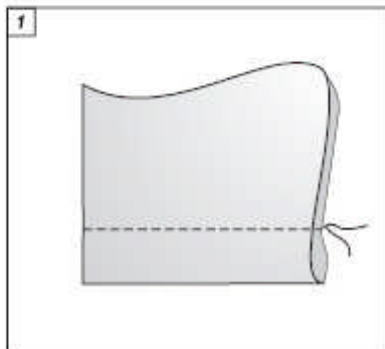
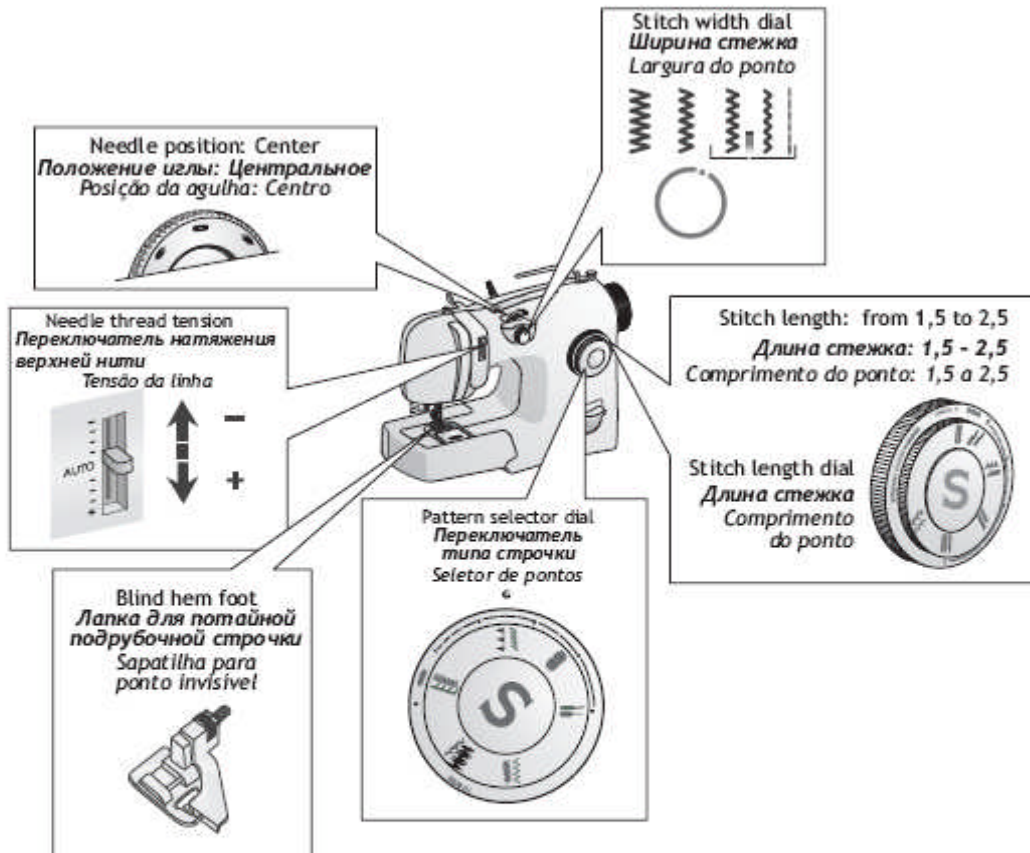

If desired first finish the raw edge, then turn the hem up to the required depth. Stitch in place with a basting stitch.

По необходимости сначала обработайте распускающийся край, затем подверните край на необходимую ширину. Прикрепите складку сметочной строчкой.

Se desejar, determine primeiro a largura da bainha. Gire-a para cima até a largura desejada. Alinhave.

14

Blind hem stitch Потайная подрубочная строчка Ponto invisível

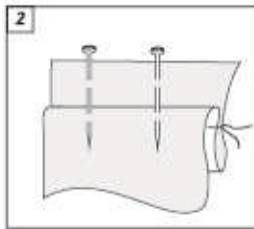

Fold and pin fabric as shown.

Сложите и закрепите ткань булавками, как показано на рисунке.

Dobre a parte de trás da bainha e prenda o tecido com alfinetes.

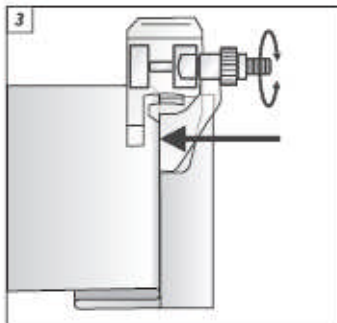

Place the fabric under the blind hem presser foot with the fold of the fabric positioned so that the needle just pierces the fold when the needle swings to the left.

Поместите ткань под прижимную лапку для потайной подрубочной строчки так, чтобы игла при движении влево только слегка захватывала складку ткани.

Coloque a bainha dobrada sob o pé-calçador do lado do avesso. Costure usando pontos largos para prender a borda da bainha já dobrada.

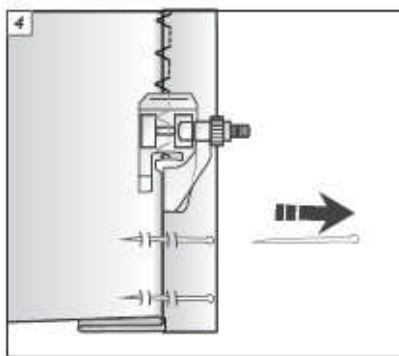

Use the stitch width control to fine tune the exact position of the needle as it pierces the fabric fold.

Используйте переключатель ширины стежка для тонкой настройки точного положения иглы, в котором она прокалывает складку ткани.

Faça o ponto com o controle da largura ajustado e a agulha na posição central.

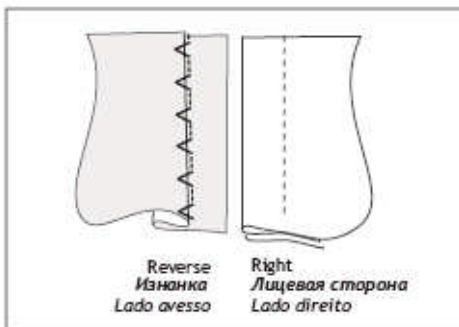

When finished, the thread is almost invisible on the right side of the fabric, especially when using matching thread color.

По окончании работы нить почти не видна с лицевой стороны ткани, особенно, если нить совпадает с тканью по цвету.

No final, a linha é quase invisível no lado direito do tecido, especialmente se usar a cor da linha igual à do tecido.

Twin Needle Sewing with Optional Twin Needle

Шитье двойной иглой при помощи опциональной двойной иглы

Costurando com agulha dupla (opcional)

15

IMPORTANT: Only the Center Needle position can be selected when using a twin needle.
ВАЖНО: При использовании двойной иглы применяется только центральное положение иглы.
IMPORTANTE: O seletor de posição da agulha deverá estar no centro para costuras com agulha dupla.

Needle position
Положение иглы
Posição da agulha

Stitch width
Ширина стежка
Largura do ponto

IMPORTANT: The Stitch width must be set within the twin needle range. The needle will hit the foot and break if the width is set outside of the range.
ВАЖНО: Необходимо установить Ширину стежка в соответствии с шириной двойной иглы. Если установленная ширина превысит ширину двойной иглы, она ударится об основание и сломается.
IMPORTANTE: O ponto deve estar ajustado dentro da escala de agulha dupla. Caso esteja fora da escala, a agulha poderá bater e quebrar.

Start with needle thread tension in Auto position
Переключатель натяжения верхней нити
Seletor de tensão da linha

Pattern selector dial
Переключатель типа строчки
Seletor de pontos

For twin needle sewing it is recommend to set Stitch length between "2" and "4".
Для двойной иглы устанавливайте Длину стежка в пределах от "2" до "4".
Para costura com agulha dupla o seletor do comprimento deverá estar entre "2" e "4".

Stitch length dial
Длина стежка
Comprimento do ponto

Optional twin needle
Use Singer twin needles Style #2025 (3mm). See your Singer retailer.
Используйте двойные иглы Зингер Тип №2025 3мм
Обратитесь в различный магазин Зингер
Agulha dupla opcional. Use agulhas Singer 2025 (3mm) Consulte um revendedor Singer.

Twin needle sewing produces two rows of parallel lines of stitching. When selecting a Straight stitch and inserting a twin needle you can create a sporty cover hem, or a sophisticated top-stitch. Select a Zig-zag stitch or a decorative stitch, and insert the twin needle to create a double row of stitch embellishment. Try threading each eye of the needle with a different color of thread for an unique effect.

При помощи шитья двойной иглой получаются два ряда параллельных стежков. Выбрав прямую строчку и вставив двойную иглу, вы получите модную отделку края или сложный отделочный шов. Выбрав зигзагообразную или декоративную строчку и вставив двойную иглу, вы получите украшение из двойного ряда строчек. Для достижения уникального эффекта, попробуйте вдеть в ушки двойной иглы нитки разного цвета.

A costura com agulha dupla produz duas costuras paralelas. Ao selecionar o ponto reto você pode criar uma bainha. Selecionando o ponto ziguezague, ou um ponto decorativo, você pode criar outros pontos paralelos. Em cada agulha, utilize uma linha de cor diferente se quiser criar um efeito original.

15

Twin Needle Sewing with Optional Twin Needle

Шитье двойной иглой при помощи
опциональной двойной иглы

Costurando com agulha dupla (opcional)

Change to the twin needle.

Смена двойной иглы

Trocando agulha dupla



Turn handwheel counter clockwise you until the needle is in the highest position.

Поверните маховик против часовой стрелки на себя, пока игла не встанет в н аивысшее положение.

Gire o volante em sua direção até que a agulha esteja em sua posição mais alta.

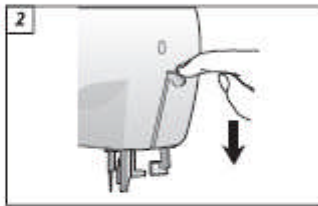

Lower presser foot.

Опустите прижимную лапку.

Abaixa o pé-calçador

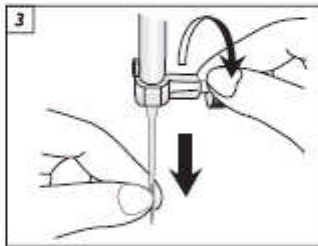

Loosen thumb screw and remove needle.

Ослабьте винт и снимите иглу.

Afrouxe o parafuso fixador da agulha e remova-a.

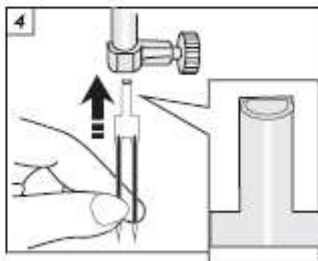

Insert the twin needle, placing the flat side of the needle to the back, and push needle all the way up.

Вставьте двойную иглу плоской стороной назад и просуньте ее вверх до упора.

Com a parte chata para trás, introduza a nova agulha tanto quanto possível.

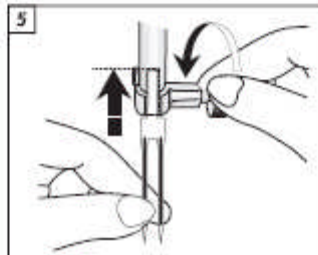

Tighten thumb screw.

Закрутите винт.

Aperte firmemente o parafuso fixador.

Twin Needle Sewing with Optional Twin Needle
*Шитье двойной иглой при помощи
опциональной двойной иглы*
Costurando com agulha dupla (opcional)

15

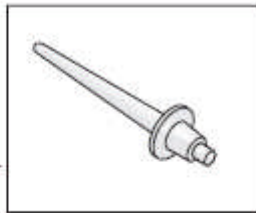

Threading for twin needle sewing

Заправка нити для шитья двойной иглой

Passando a linha na máquina com agulha dupla

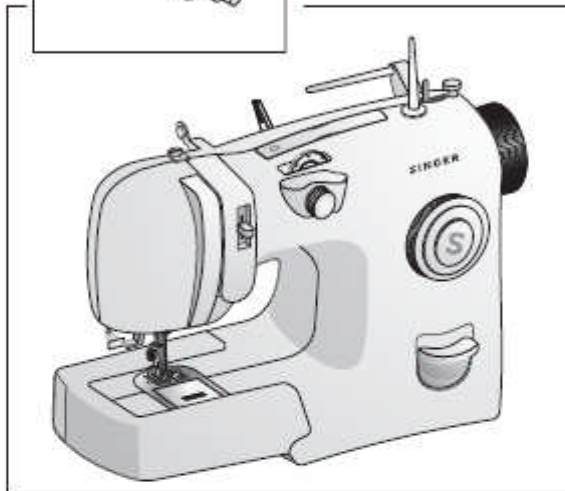

Insert the vertical spool pin into the opening to the left of the bobbin winder.
Вставьте вертикальный шпиндель для катушки в отверстие слева от механизма намотки шпульки.

Colocar o pino porta-retrós na abertura da esquerda ao lado do enchedor de bobina.

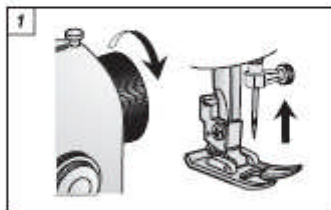

1 Turn handwheel counter clockwise you until the needle is in the highest position.

Поверните маховик против часовой стрелки на себя, пока игла не встанет в н аивысшее положение.

Gire o volante em sua direção até que a agulha esteja em sua posição mais alta.



2 Raise presser foot lifter.

Поднимите рычаг подъема прижимной лапки

Levante o pé-calçador.

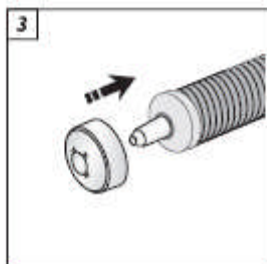

3 Slide thread onto horizontal spool pin. Secure thread in place with either the large or small spool pin holder, depending on the size of your thread spool.

Наденьте катушку с ниткой на горизонтальный шпиндель. Закрепите катушку с ниткой большим или малым колпачком шпинделя в зависимости от размера катушки.

Coloque o carretel de linha no pino porta-carretel horizontal. Prenda com o prendedor de carretel ou prendedor de retrós, dependendo do tamanho de seu carretel de linha.

15

Twin Needle Sewing with Optional Twin Needle

Шитье двойной иглой при помощи опциональной двойной иглы

Costurando com agulha dupla (opcional)

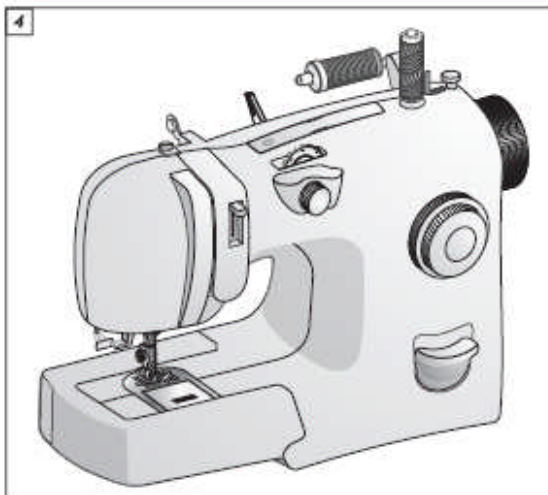

Place one spool of thread on the vertical spool pin.

Поместите одну катушку ниток на горизонтальный шпиндель. Поместите вторую катушку ниток, в зависимости от размера, на вертикальный шпиндель.

Coloque o carretel da linha no pino porta-carretel vertical. Coloque o outro carretel no pino horizontal.

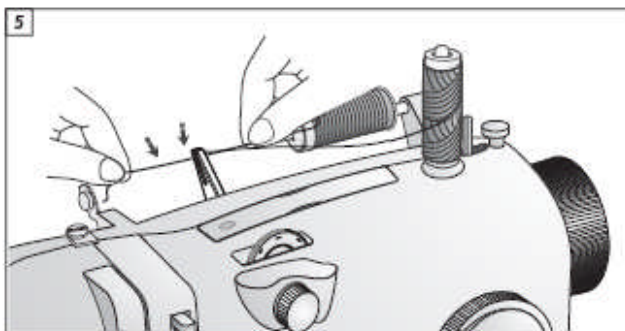

Pull thread from both spools, hold firmly over the first thread guide. Then push the threads down, snapping them into the thread guide.

Потяните нити с обеих катушек и придержите над первым нитенаправителем. Потом потяните обе нити вниз и введите их в нитенаправитель.

Puxe as linhas dos dois carretéis, segure firme e passe no primeiro guia-fio.

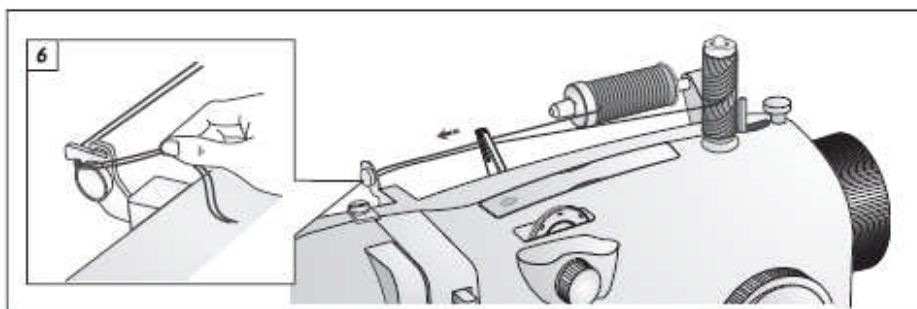

Pull both threads through the second thread guide.

Протяните обе нити через второй нитенаправитель.

Passé as duas linhas no segundo guia-fio.

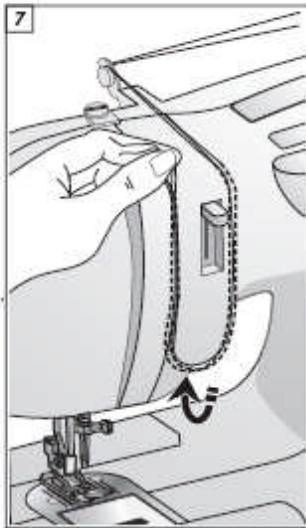
Twin Needle Sewing with Optional Twin Needle
Шитье двойной иглой при помощи
опциональной двойной иглы
Costurando com agulha dupla (opcional)**15**

Firmly hold both threads close to the spool with your right hand, then holding the thread-ends in your left hand, follow the thread guides. The threads should be taut as they go through the guides.

Крепко держите обе нити возле катушки правой рукой, затем, держа концы нитей в левой руке, проведите нити через нитенаправители. Проходя через нитенаправители, нити должны быть натянуты.

Segure firmemente a linha e passe-a em volta do tensor, de maneira que fique entre os discos tensionadores.

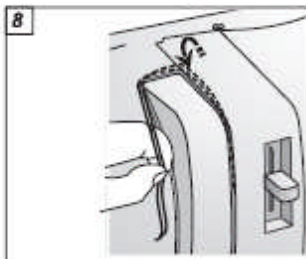

Continue to hold the threads firmly, as you thread the machine.

Продолжайте крепко держать нити, далее заправляя нити в машину.

Continue passando a linha pelo guia-fio.



Place both threads behind the metal thread guide.

Поместите обе нити за металлический нитен
аправитель.

Passa as linhas pelo último guia-fio que está atrás.

15

Twin Needle Sewing with Optional Twin Needle

Шитье двойной иглой при помощи опциональной двойной иглы

Costurando com agulha dupla (opcional)

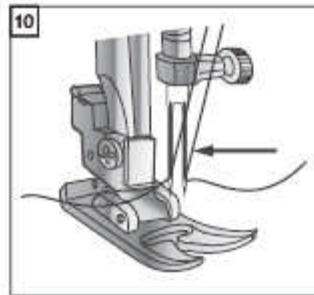

Pass one thread through the eye of the right needle, and then pass the second thread through the eye of the left needle. Pull 6" of both threads under the presser foot, and to the back of the machine.

Вденьте одну нить в ушко правой иглы, а затем вденьте вторую нить в ушко левой иглы. Протяните около 15 см обеих нитей под прижимной лапкой и за машину.

Passa a linha do porta-retrós horizontal pelo furo da agulha esquerda. A outra linha passará pelo furo da agulha direita. Puxe uns 15 cm da linha, passe por baixo da sapatilha e puxe para trás.



Important : Never use the Automatic needle threader with a twin needle.

Важно: С двойной иглой никогда не используйте Автоматический нитевдеватель.

Importante: Nunca use o passador de linha automático para duas agulhas.

Twin Needle Sewing with Optional Twin Needle
Шитье двойной иглой при помощи
опциональной двойной иглы
Costurando com agulha dupla (opcional)

15



Turn handwheel counter clockwise you until the needle is in the highest position.

Поверните маховик против часовой стрелки на себя, пока игла не встанет в н аивысшее положение.

Gire o volante em sua direção até que a agulha esteja em sua posição mais alta.



Raise presser foot lifter.

Поднимите рычаг подъема прижимной лапки

Levante o pé-calçador

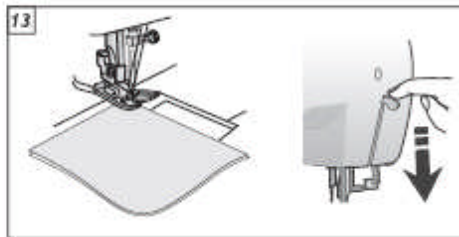

Slide fabric under the presser foot and lower the presser foot lifter.

Подведите ткань под лапку и опустите рычаг подъема прижимной лапки

Coloque o tecido embaixo da sapatilha e abaixe o pé-calçador

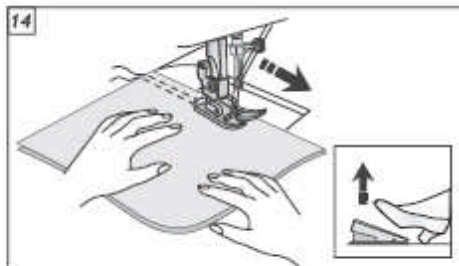

Sew.

Note: Do not use the Reverse button with the Twin needle.

Начните шить.

Примечание: При шитье двойной иглой не используйте кнопку реверсирования строчки.

Coture.

Nota: Não use a alavanca de retrocesso com agulha dupla.



Turn handwheel counter clockwise you until the needle is in the highest position.

Поверните маховик против часовой стрелки на себя, пока игла не встанет в н аивысшее положение.

Gire o volante em sua direção até que a agulha esteja em sua posição mais alta.



Raise presser foot lifter and slide fabric from under the presser foot.

Поднимите рычаг подъема прижимной лапки и выньте ткань из-под прижимной лапки.

Levante o pé-calçador e retire o tecido.

16

Maintenance
Уход за машиной
Manutenção

Cleaning the machine
Чистка машины
Limpeza da máquina

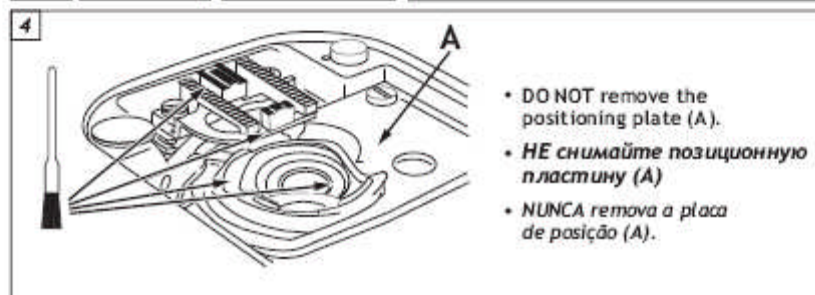
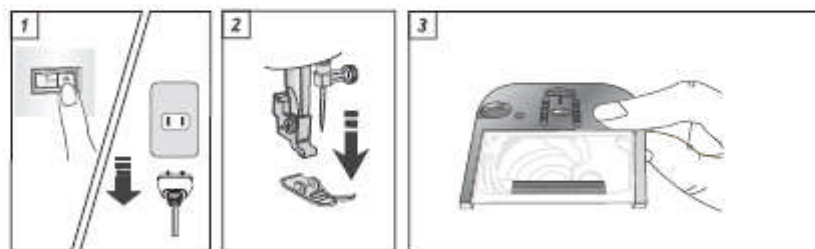
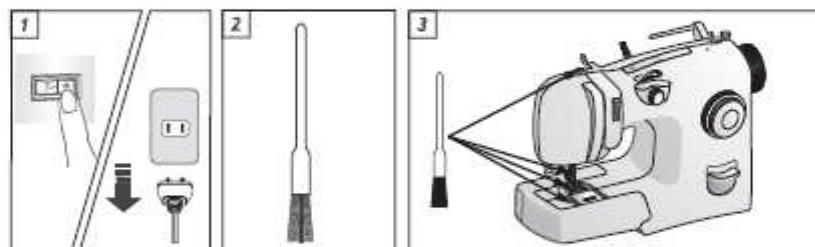
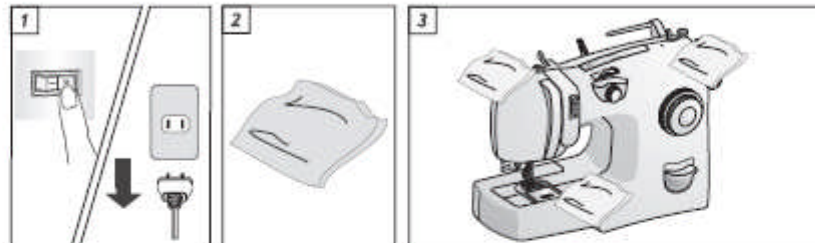

Removing bobbin case

Снятие шпульного колпачка
Remover a caixa de bobina

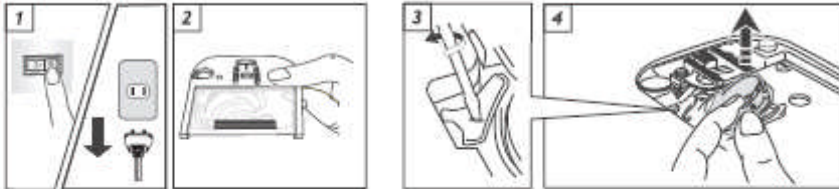

Replacing bobbin case

Установка шпульного колпачка
Recolocar a caixa de bobina

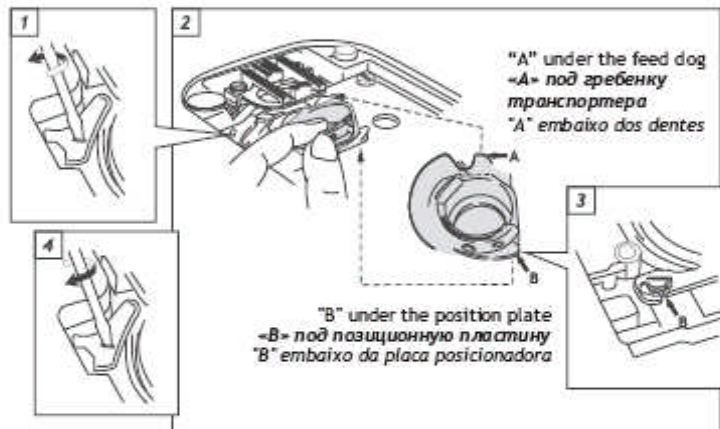

Lubrication

Смазка
Lubrificação

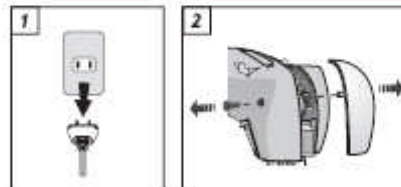

- Lubricate the moving parts.
- Смажьте движущиеся части
- Lubrificar as partes móveis



Таблица неисправностей

<i>Нить запутывается под тканью</i>	<i>Поднимите прижимную лапку и заново заправьте нить в машину, плотно натягивая нить Крепко. Опустите прижимную лапку, прежде чем начать шить.</i>
<i>Игла не движется</i>	<i>Подключена ли машина к электросети? Включен ли выключатель питания и освещения? Подключена ли педаль управления скоростью? Отжат ли шпиндель намотки шпульки вправо?</i>
<i>Игла движется, но стежков нет</i>	<i>Не погнута ли игла? Полностью ли переключен переключатель типа строчки? Полностью ли вставлена игла в иглодержатель? Правильно ли заправлены нитью шпулька и игла?</i>
<i>Игла ломается</i>	<i>Соответствует ли размер иглы ткани? Полностью ли вставлена игла в иглодержатель? Правильно ли установлены переключатели? Правильные ли принадлежности для шитья?</i>
<i>Трудности с наматыванием шпульки</i>	<i>Свободно ли разматывается нить с катушки? Правильная высота у диска намотки шпульки? Не попала ли нить в прорезь катушки с нитками? Отжат ли шпиндель намотки шпульки вправо? Прочно ли закреплен конец нити в начале намотки шпульки?</i>
<i>Нижняя нить рвется</i>	<i>Правильно ли намотана шпулька? Правильно ли вставлена шпулька в шпульный колпачок?</i>
<i>Верхняя нить рвется</i>	<i>Правильно ли заправлена нить в машину? Свободно ли разматывается нить с катушки? Не установлено ли слишком сильное натяжение верхней нити? Правильно ли вставлен шпульный колпачок? Нет ли заусениц на ободке шпульки?</i>
<i>Пропущенные стежки</i>	<i>Правильно ли заправлена нить в машину? Плотно ли прижата ткань? Правильно ли подобран вид и размер иглы для ткани? Прямая ли игла?</i>
<i>Ткань неправильно движется под прижимной лапкой</i>	<i>Правильно ли одета прижимная лапка? Опущена ли прижимная лапка? Правильно ли установлена длина стежка?</i>

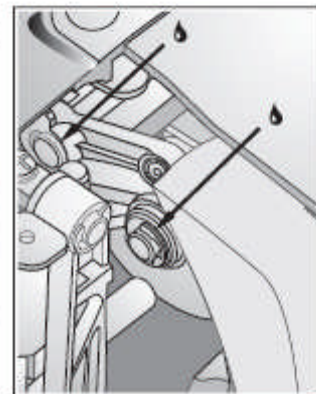
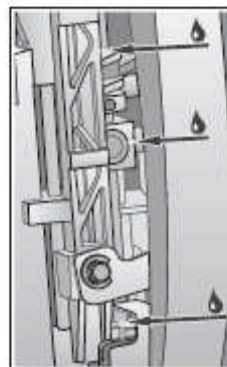

По вопросам приобретения или с целью консультации
вы можете обращаться по телефону: (495) 989-22-97
или по e-mail: info@krung.ru

Также предлагаем вам посетить
наш информационный сайт
www.krung.ru